



CE 1026

# **NÁVOD NA MONTÁŽ, OBSLUHU A ÚDRŽBU**



***Nevýbušné elektrické servopohony  
jednootáčkové  
SP 2-Ex, SP 2.3-Ex, SP 2.4-Ex***

## POTVRDENIE O KONTROLNO-KUSOVEJ SKÚŠKE

NEVÝBUŠNÝ ELEKTRICKÝ SERVOPOHON JEDNOOTÁČKOVÝ SP 2-Ex, SP 2.3-Ex, SP 2.4-Ex	
Kód vyhotovenia .....	Napájacie napätie.....V .....Hz
Výrobné číslo .....	Max. zaťažovací moment ..... Nm
Rok výroby .....	Vypínací moment ..... Nm
Schéma zapojenia .....	Doba prestavenia .....s/90°
.....	Pracovný uhol .....°
.....	Vysielač polohy.....
Záručná doba .....mesiacov	Vstupný signál .....
Výrobné číslo elektromotora .....	
Výrobné číslo vysielača .....	
Výrobné číslo regulátora .....	
Nevýbušné vyhotovenie: $\text{Ex}$ II 2 G Ex db eb h IIB T5 Gb a $\text{Ex}$ II 2 D Ex h tb IIIC T100°C Db	
Certifikáty typu: FTZÚ 03 ATEX 0272X	
Konštrukcia a typové skúšky sú v súlade s normami:	
STN EN 60079-0: Elektrické zariadenia do výbušných plynných atmosfér. Všeobecné požiadavky.	
STN EN 60079-1: Elektrické zariadenia do výbušných plynných atmosfér. Pevný uzáver „d“.	
STN EN 60079-7: Elektrické zariadenia do výbušných plynných atmosfér. Zvýšená bezpečnosť „e“.	
STN EN 60079-31: Výbušné atmosféry. Časť 31: Ochrana zariadení pred vznietením prachu krytom „t“	
Kontrolno-kusová skúška vykonaná podľa TP 74 0742 00	
Skúšky vykonal .....	Balil .....
Dátum skúšky .....	Pečiatka a podpis .....

## POTVRDENIE O KOMPLETÁCI

Použitá armatúra .....	
Montážna firma .....	
Montážny pracovník .....	
Záručná doba .....mesiacov	
Dátum montáže .....	Pečiatka a podpis.....

## POTVRDENIE O MONTÁŽI A INŠTALÁCI

Miesto montáže .....	
Montážna firma .....	
Montážny pracovník.....	
Záručná doba .....mesiacov	
Dátum montáže.....	Pečiatka a podpis .....

**Prosíme Vás, pred pripojením a uvedením servopohonu  
do prevádzky, podrobne prečítajte tento návod !**

*Preventívne a ochranné opatrenia uplatnené na tomto výrobku nemôžu poskytovať požadovanú bezpečnostnú úroveň, pokiaľ výrobok a jeho ochranné systémy nie sú uplatňované požadovaným a popísaným spôsobom a ak inštalácia a údržba nie je vykonávaná podľa príslušných predpisov a pravidiel!*

## Obsah

1.	Všeobecne.....	2
1.1	Účel a použitie výrobku.....	2
1.2	Pokyny pre bezpečnosť.....	2
1.3	Vplyv výrobku na okolie.....	2
1.4	Údaje na servopohone.....	3
1.5	Názvoslovie.....	4
1.6	Pokyny pre zaškolenie obsluhy.....	5
1.7	Upozornenia pre bezpečné používanie.....	5
1.8	Podmienky záruky.....	6
1.9	Servis záručný a pozáručný.....	6
1.10	Prevádzkové podmienky.....	6
1.11	Balenie, doprava, skladovanie a vybalenie.....	9
1.12	Zhodnotenie výrobku a obalu a odstránenie znečistenia.....	10
2.	Popis, funkcia a technické parametre.....	10
2.1	Popis a funkcia.....	10
2.2	Základné technické údaje.....	11
3.	Montáž a demontáž servopohonu.....	15
3.1	Montáž.....	15
3.2	Demontáž.....	17
4.	Zoradenie servopohonu.....	18
4.1	Zoradenie momentovej jednotky.....	18
4.2	Zoradenie polohovo-signalizačnej jednotky (Obr.3).....	18
4.3	Zoradenie odporového vysielача (obr. 4).....	19
4.4	Zoradenie elektronického polohového vysielача (EPV), t.j. odporového vysielача s prevodníkom PTK1.....	19
4.5	Zoradenie kapacitného vysielача (obr.6).....	20
4.6	Prestavenie polohy pracovného uhla a nastavenie dorazových skrutiek (obr. 7).....	22
4.7	Zoradenie regulátora polohy (obr. 8).....	23
5.	Obsluha, údržba, poruchy a ich odstránenie.....	25
5.1	Obsluha.....	25
5.2	Údržba – rozsah a pravidelnosť.....	25
5.3	Údržba pre zaručenie nevýbušnosti.....	26
5.4	Poruchy a ich odstránenie.....	27
6.	Príslušenstvo.....	27
7.	Prílohy.....	28
7.1	Schémy zapojení.....	28
7.2	Rozmerové náčrty.....	32
7.3	Záznam o záručnom servisnom zásahu.....	39
7.4	Záznam o pozáručnom servisnom zásahu.....	40
7.5	Obchodné zastúpenie a zmluvné servisné strediská.....	41

*Tento Návod na montáž, obsluhu a údržbu je vypracovaný v zmysle požiadaviek príslušných smerníc EÚ, zákonov a nariadení vlády SR a v zmysle požiadaviek Vyhlášky MPSVR SR č. 508/2009. Je vypracovaný s cieľom zaisťiť bezpečnosť a ochranu života a zdravia používateľa a s cieľom zamedziť vzniku materiálnych škôd a ohrozeniu životného prostredia.*

## 1. Všeobecne

### 1.1 Účel a použitie výrobku

Nevýbušné elektrické servopohony (ďalej **ES**) jednotáčkové typu **SP 2-Ex, SP 2.3-Ex, SP 2.4-Ex, resp. SP 2-Ex, SP 2.3-Ex, SP 2.4-Ex s regulátorom** polohy (ďalej **SP-Ex**) sú vysokovýkonné elektromechanické výrobky, konštruované pre priamu montáž na ovládané zariadenia (regulačné orgány - armatúry, ap.). Sú určené pre diaľkové ovládanie uzatváracích orgánov a ES SP-Ex s regulátormi pre automatickú reguláciu regulačných orgánov, v oboch smeroch ich pohybu. Môžu byť vybavené prostriedkami merania a riadenia technologických procesov, u ktorých je nositeľom informácie na ich vstupe a (alebo) výstupe unifikovaný analógový jednosmerný prúdový alebo napäťový signál. Môžu sa používať v kúrenárskych, energetických, plynárenských, klimatizačných a iných technologických zariadeniach, pre ktoré sú svojimi úžitkovými vlastnosťami vhodné. Na ovládané zariadenie sa pripájajú pomocou príruby podľa ISO 5211 a pripojovacieho dielca, alebo pomocou stojana a pripojovacieho dielca/páky.

#### Upozornenie:



1. Pri ES so zabudovaným regulátorom v koncových polohách nie je možné počítat' s tesným uzavretím prostredníctvom ovládacích signálov.
2. Je zakázané používať ES ako zdvíhacie zariadenie!
3. Možnosť spínania ES prostredníctvom polovodičových prvkov / spínačov konzultuje s výrobcem servopohonu.

### 1.2 Pokyny pre bezpečnosť

#### **Charakteristika výrobku z hľadiska miery ohrozenia**

ES typu SP -Ex, na základe charakteristiky uvedenej v časti "Prevádzkové podmienky" a z hľadiska miery ohrozenia sú **vyhradené technické zariadenie s vysokou mierou ohrozenia**, pričom sa jedná o **elektrické zariadenia skupiny A** (viď. Vyhláška MPSVR SR č. 508/2009, § 2 a Príloha č. I, III. časť, ods. A - platí pre územie SR), s možnosťou umiestnenia v priestoroch z hľadiska úrazu elektrickým prúdom osobitne nebezpečných.

ES sú v zmysle smernice LVD 2014/35/EÚ resp. nariadenia vlády SR 148/2016 Z.z. a normy STN EN 61010-1:2011+A1:2019 určené pre inštaláciu kategóriu (kategóriu prepätia) II, stupeň znečistenia 2.

Za účelom preukázania zhody s požiadavkami smernice Rady Európy na strojové zariadenia **2006/42/EC**, smernice Rady Európskeho parlamentu **2014/34/EÚ** pre zariadenia a ochranné systémy používané v prostredí s nebezpečenstvom výbuchu (označené ako Smernica ATEX 100a), smernice Rady **20014/35/EÚ** pre LVD a smernice Rady **2014/30/EÚ** pre EMC je na ES vykonané overenie v autorizovaných skúšobniach.

Výrobok spĺňa základné bezpečnostné požiadavky podľa STN EN 60204 –1 v platnej edícii a je v zhode s STN EN 55011 v platnej edícii.



*ES typu SP-Ex sú vyhradené technické zariadenia s vysokou mierou ohrozenia (skupina A), pritom sa jedná o elektrické zariadenia skupiny A (viď. Vyhláška 508/2009 Z.z. MPSvR SR), s možnosťou umiestnenia v priestoroch z hľadiska úrazu elektrickým prúdom osobitne nebezpečných (prostredie mokré - možnosť pôsobenia striekajúcej vody).*

### 1.3 Vplyv výrobku na okolie

**Elektromagnetická kompatibilita (EMC):** výrobok odpovedá požiadavkám smernice Európskeho parlamentu a Rady Európy o aproximácii právnych predpisov členských štátov, týkajúcich sa **elektromagnetickej kompatibility 2014/30/EÚ**, príslušného nariadenia vlády SR **127/2016 Z. z.** a požiadavkám noriem STN EN 61000-6-4+A1, STN EN 61000-6-2, STN EN 61000-3-2, STN EN 61000-3-3 v platnej edícii.

**Vibrácie vyvolané výrobkom:** vplyv výrobku je zanedbateľný.

**Hluk vytváraný výrobkom:** pri prevádzke nesmie byť prekročená hladina hluku A v mieste obsluhy max. 80 dB (A).

ES SP -Ex sú vyrábané v nevýbušnom vyhotovení  **II 2 G** Ex db eb h IIB T5 Gb a  **II 2 D**  
**Ex h tb IIIC T100°C Db** v zmysle:

STN EN 60079-0: Elektrické zariadenia do výbušných plyných atmosfér. Všeobecné požiadavky.  
 STN EN 60079-1: Elektrické zariadenia do výbušných plyných atmosfér. Pevný uzáver „d“.  
 STN EN 60079-7: Výbušné atmosféry. Časť 7: Ochrana zariadení zvýšenou bezpečnosťou „e“.  
 STN EN 60079-31: Výbušné atmosféry. Časť 31: Ochrana zariadení pred vznietením prachu krytom „t“ v platnej edícii.

Elektrické časti servopohonov sú navrhnuté pre prostredia:

- ako zariadenia skupiny **II** resp. **III** pre ostatné ohrozené priestory (okrem baní)
- kategórie **2G** resp. **2D**, s vysokými požiadavkami na bezpečnosť
- pre umiestnenie v zóne 1, v zóne 2, resp. v zóne 21 a v zóne 22
- pre atmosféru **G** (plyny, pary alebo hmly) resp. pre atmosféru **D** (horľavé vodivé prachy)
- s rozsahom tlaku od 0,8 do 1,1 bar.

Konštrukčné vyhotovenie je:

- pevný uzáver „**db**“, zvýšená bezpečnosť „**eb**“ resp. úroveň ochrany pred vznietením prachu krytom „**tb**“
- so skupinou nevýbušnosti **IIB** resp. **IIIC**
- a teplotnou triedou **T5** (max. dovolená teplota povrchu +100°C).

Zóny pre umiestnenie nevýbušných ES a podmienky inštalácie zariadenia sú definované v normách:

STN EN 60079-10: Elektrické zariadenia do výbušných plyných atmosfér. Určovanie priestorov s nebezpečenstvom výbuchu.  
 STN EN 60079-14: Elektrické zariadenia do výbušných plyných atmosfér. Elektrické inštalácie v priestoroch s nebezpečenstvom výbuch (okrem baní), v platnej edícii.

Neelektrické časti servopohonov sú navrhnuté, konštruované, vyrábané, skúšané a označované v zmysle požiadaviek na bezpečnosť strojných zariadení podľa noriem:

STN EN 1127-1: Výbušné atmosféry. Prevencia a ochrana proti účinkom výbuchu.  
 STN EN ISO 80079-36 Neelektrické zariadenia do výbušných atmosfér. Základné metódy a požiadavky.  
 STN EN ISO 80079-37 Neelektrické zariadenia do výbušných atmosfér. Neelektrický druh ochrany bezpečnou konštrukciou „c“, kontrolou zdroja iniciácie horenia „b“, ponorením do kvapaliny „k“.

**Označenie zariadenia** sa skladá z týchto znakov:

**Ex** - elektrické zariadenie odpovedá norme STN EN 60079-0 a súvisiacim normám pre príslušné typy ochrany proti výbuchu.

**db** - označenie **typu ochrany** proti výbuchu – „pevný uzáver“ podľa normy STN EN 60079-1

**eb** - označenie typu ochrany proti výbuchu – „zvýšená bezpečnosť“ podľa normy STN EN 60 079-7.

**tb** - označenie typu ochrany pred vznietením prachu krytom „t“ podľa normy STN EN 60 079-31.

**II resp. III** - označenie **skupiny** nevýbušného elektrického zariadenia podľa normy STN EN 60079-0.

**B resp. C** - označenie **podskupiny skupiny II resp. III** nevýbušného elektrického zariadenia podľa normy STN EN 60079-0

**T5 resp. T100°C** - označenie **teplotnej triedy** nevýbušného elektrického zariadenia skupiny II resp. III podľa STN EN 60079-0



**Gb** - (EPL Gb) - označenie zariadenia do výbušných plyných atmosfér s vysokou úrovňou ochrany, ktoré nie je zdrojom vznietenia pri normálnej prevádzke alebo počas predpokladaných funkčných porúch.

**Db** - (EPL Db) - označenie zariadenia do výbušných prachových atmosfér s vysokou úrovňou ochrany, ktoré nie je zdrojom vznietenia pri normálnej prevádzke alebo počas predpokladaných funkčných porúch.

## 1.4 Údaje na servopohone

Typový štítok

Štítok výstražný:

⊕	<b>REGADA</b>	TYP	№
		 N.m	s/90° IP
⊕	CE	Made in Slovakia	 V A



Typový štítok obsahuje základné identifikačné, výkonové a elektrické údaje: označenie výrobcu, typ, výrobné číslo, max. zaťažovací moment a vypínací moment, dobu prestavenia, stupeň krytia, pracovný uhol, napájacie napätie a prúd.

**Štítok výstražný:**

- s vyznačením čakacej doby a požiadavky na pevnosť skrutiek

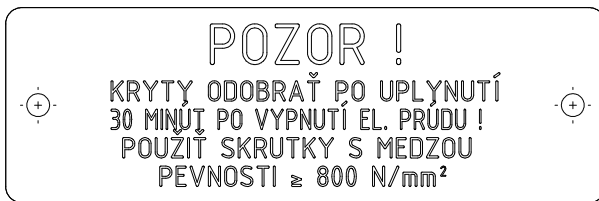

**Štítok nevybušnosti:** s uvedením identifikácie výrobcu, čísla certifikátu, typového označenia, označenia vyhotovenia, výrobného čísla a vyhotovenia pre teplotu okolia -25°C až +55°C resp. -50°C až +40°C.

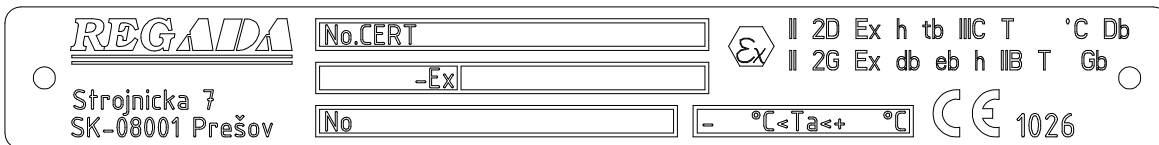
**Grafické značky na servopohone**

Na servopohonoch sú použité grafické značky a symboly nahradzujúce nápisy, niektoré z nich sú v súlade s STN EN ISO 7010, STN ISO 7000 a IEC 60417.



Nebezpečné napätie

(STN EN ISO 7010-W012)

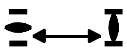

Zdvih servopohonu



Vypínací moment



Ručné ovládanie

(0096 STN ISO 7000)



Svorka ochranného vodiča

(5019 IEC 60417)

**1.5 Názvoslovie**

**Prostredie s nebezpečenstvom výbuchu** – prostredie, v ktorom môže vzniknúť výbušná atmosféra.

**Výbušná plynná atmosféra** – zmes horľavých látok (vo forme plynov, pár alebo hmly) so vzduchom za atmosférických podmienok, v ktorej sa po inicializácii šíri horenie do nespotrebovanej zmesi.

**Maximálna povrchová teplota** – najvyššia teplota, ktorá vznikne pri prevádzke v najnepriaznivejších podmienkach (avšak v uznaných toleranciách) na ktorejkoľvek časti povrchu elektrického zariadenia, ktoré by mohlo spôsobiť vznietenie okolitej atmosféry.

**Uzáver** – všetky steny, dvere, kryty, káblové vývodky, hriadele, tyče, ťahadla atď., ktoré prispievajú k typu ochrany proti výbuchu alebo ku stupňu krytia (IP) elektrického zariadenia.

**Pevný uzáver „db“** – druh ochrany, pri ktorom sú časti schopné vznietiť výbušnú atmosféru umiestené vo vnútri uzáveru; tento uzáver pri explózii výbušnej zmesi vo vnútri uzáveru vydrží tlak výbuchu a zamedzí preneseniu výbuchu do okolitej atmosféry.

**Zvýšená bezpečnosť „eb“** – druh ochrany proti výbuchu, pri ktorom sú použité dodatočné opatrenia, ktoré vytvárajú zvýšenú bezpečnosť proti nedovolenému zvýšeniu teploty a vzniku iskier alebo oblúkov vo vnútri a na vonkajších častiach elektrického zariadenia, ktoré za normálnej prevádzky nevytvára iskry alebo oblúky.

**Ochrana proti vznietením prachu krytom „tb“** – druh ochrany vo výbušných prachových atmosférach, pri ktorom má elektrické zariadenie kryt chrániaci pred vníkaním prachu a prostriedok, obmedzujúci povrchovú teplotu.

**Horľavý prach** – jemne delené pevné častice s menovitou veľkosťou 500 µm alebo menej, ktoré môžu byť rozptýlené vo vzduchu, môžu sa usadzovať vlastnou hmotnosťou, môžu horieť alebo tlieť vo vzduchu a môžu vytvárať výbušné zmesi so vzduchom pri atmosférickom tlaku a pri normálnych teplotách.

**Vodivý prach** - horľavý prach s elektrickou rezistivitou rovnajúcou sa  $10^3 \Omega \cdot m$  alebo menšou..

**Horľavé častice** – pevné častice vrátane vlákien s menovitou veľkosťou väčšou ako 500 µm, ktoré môžu byť rozptýlené vo vzduchu a mohli by sa usadzovať vlastnou hmotnosťou.

## 1.6 Pokyny pre zaškolenie obsluhy

### Požiadavky na odbornú spôsobilosť osôb vykonávajúcich montáž, obsluhu a údržbu



**Elektrické pripojenie** môže vykonávať pracovník, klasifikovaný ako **osoba znalá** (§ 5, Vyhl. č. 50/1978 Sb. – platí v ČR) resp. **elektrotechnik** (podľa § 21, vyhlášky MPSVR SR č. 508/2009 – platí v SR), ktorý má odborné vzdelanie elektrotechnického učebného alebo študijného odboru (stredné, úplné stredné alebo vysokoškolské) a jeho odborná spôsobilosť bola overená oprávnenou vzdelávacou organizáciou na overenie odbornej spôsobilosti a môže vykonávať činnosť na vyhradených elektrických zariadeniach v rozsahu osvedčenia, pri dodržaní podmienok ustanovených predpismi na zaistenie bezpečnosti a ochrany zdravia pri práci, bezpečnosti technických zariadení a bezpečnostno-technickými požiadavkami.



Obsluhu môžu vykonávať pracovníci odborne spôsobilí a zaškolení výrobným závodom resp. zmluvným servisným strediskom!

## 1.7 Upozornenia pre bezpečné používanie.



**Istenie výrobku:** ES SP-Ex nemá vlastnú ochranu proti skratu. Preto do prívodu napájacieho napätia musí byť zaradené vhodné ističie zariadenie (istič resp. poistka), ktoré slúži zároveň ako hlavný vypínač.

**Druh zariadenia z hľadiska pripojenia:** Zariadenie je určené pre trvalé pripojenie.

### Podmienky použitia

Prevádzkovateľ musí dodržať pracovný režim, vrátane bezpečnostných podmienok určených výrobcom .

Pohony sú overené pre okolitú teplotu  $TA = (-25^{\circ}\text{C} \div +55^{\circ}\text{C})$  resp.  $TA = (-50^{\circ}\text{C} \div +40^{\circ}\text{C})$ .

Z dôvodov variantného použitia vnútorných komponentov a Ex súčiastok pre rôzne teploty okolia, je bezpodmienečne nutné riadiť sa údajmi o teplote na výrobnom štítku.

### Klasifikácia prostredí a výrobku:

1. Výrobky sú určené pre prácu v prostrediach tvorených plynmi, parami, hmlami, horľavými a vodivými prachmi, s rozsahom teplôt  $-25$  resp. až  $+ 55$  °C; v špeciálnom vyhotovení pre extrémne nízke teploty  $-50^{\circ}\text{C}$  až  $+40^{\circ}\text{C}$ , s rozsahom tlaku 0,8 až 1,1 bar. Môžu byť umiestnené v zóne 1, v zóne 2, resp. v zóne 21 a v zóne 22.

Jedná sa pritom o výrobky:

- skupiny II resp. III
  - pre atmosféru G resp. D
  - kategóriu 2,
  - pre podskupinu B resp. C
  - teplotnú triedu T5
2. Výrobky sú konštruované v zmysle požiadaviek noriem pre elektrické a neelektrické zariadenia určené do prostredí s nebezpečenstvom výbuchu:
    - pre elektrické časti: STN EN 60079-0, STN EN 60079-1, STN EN 60079-7 a STN EN 60079-31,
    - pre neelektrické časti: STN EN 1127-1, STN EN ISO 80079-36 a STN EN ISO 80079-37.
  3. Maximálna povrchová teplota výrobku pre danú skupinu T5 nesmie prekročiť hodnotu  $+ 100^{\circ}\text{C}$
  4. Pokiaľ je servopohon umiestnený na zariadení, ktoré reguluje médium s vyššou teplotou ako  $+ 55^{\circ}\text{C}$ , zabezpečte zariadenie dodatočnou konštrukciou tak, aby bola zachovaná teplota okolia max.  $+ 55^{\circ}\text{C}$  a aby sa teplota neprenášala cez pripojovacie komponenty!
  5. Záslepky vývodiek sú určené len pre obdobie prepravy a skladovania, t.j. pre obdobie po zabudovanie servopohonu do prevádzky s nebezpečenstvom výbuchu, kedy musia byť nahradené pripojovacími káblami!
  6. V prípade nevyužitia niektorej vývodky pre vyvedenie kábla, musí byť táto nahradená certifikovanou Ex vývodkovou zaslepovacou zátkou.
  7. Pred otvorením záveru, t.j. pred otvorením krytov je potrebná čakacia doba **30 minút**. Výrobok je z vonkajšej strany opatrený nápisom: **POZOR! KRYTY ODOBRAŤ PO UPLYNUTÍ 30 MIN. PO VYPNUTÍ EL. PRÚDU! POUŽIŤ SKRUTKY S MEDZOU PEVNOSTI  $\geq 800$  N/mm<sup>2</sup>.**
  8. **POZOR – POTENCIÁLNE NEBEZPEČIE ELEKTROSTATICKÉHO NABÍJANIA.**

Za prevádzky ES musí byť zabránené procesu s intenzívnou tvorbou elektrostatického náboja silnejšieho než je manuálne trenie jeho povrchu.

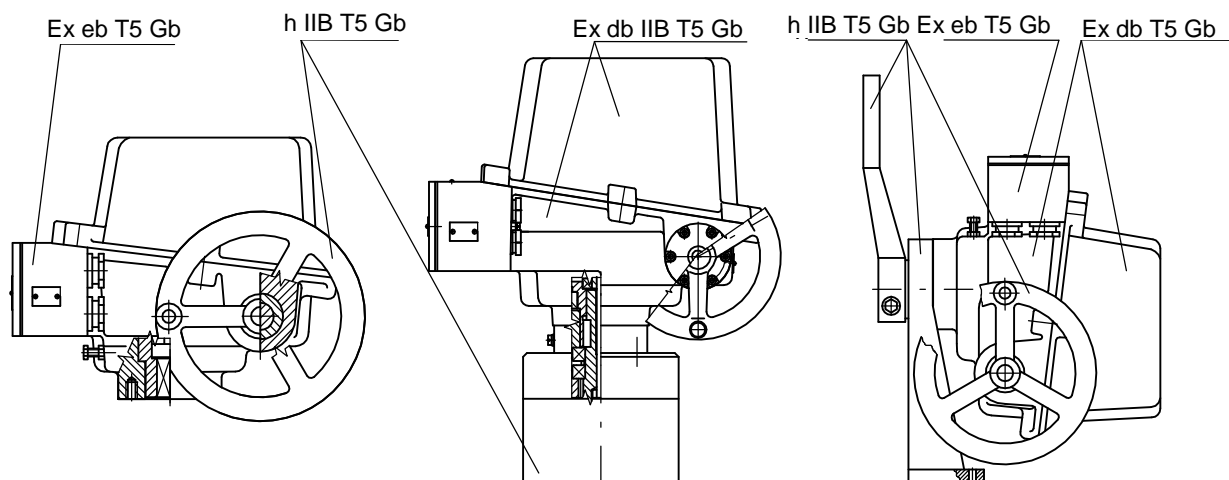

## 1.8 Podmienky záruky

Konkrétne podmienky záruky obsahuje kúpna zmluva.

Záručná doba je podmienená montážou pracovníkom **elektrotechnikom** podľa § 21, vyhlášky č. 508/2009 Z.z. MPSvR SR a zaškoleným výrobnou firmou, resp. montážou zmluvným servisným strediskom.

Dodávateľ zodpovedá za kompletnosť dodávky a zaručuje vlastnosti výrobku, ktoré stanovujú technické podmienky (TP) alebo vlastnosti dohodnuté v kúpnej zmluve.

Dodávateľ nezodpovedá za zhoršené vlastnosti výrobku, ktoré spôsobil odberateľ pri skladovaní, neodbornej montáži alebo nesprávnom prevádzkovaní.

## 1.9 Servis záručný a pozáručný

Pre všetky naše výrobky poskytujeme zákazníkovi odborný firemný servis pre nasadenie, prevádzkovanie, obsluhu, revízie a pomoc pri odstraňovaní porúch.

**Záručný servis** je vykonávaný výrobným závodom na základe písomnej reklamácie.

V prípade výskytu závady, prosíme, túto nám láskavo oznámte a uveďte:

- typové označenie, výrobné číslo
- dobu nasadenia
- okolité podmienky (teplota, vlhkosť,...), režim prevádzky vrátane častosti spínania, druh vypínania (polohové alebo momentové), nastavený vypínací moment
- druh závady – popis reklamovanej chyby
- doporučujeme predložiť tiež Potvrdenie o montáži...

Aj **pozáručný servis** má byť vykonávaný servisným strediskom výrobného závodu.

## 1.10 Prevádzkové podmienky

### 1.10.1 Umiestnenie výrobku a pracovná poloha

Zabudovanie a prevádzka ES je možná na krytých miestach priemyselných objektov bez regulácie teploty a vlhkosti, s ochranou proti priamemu vystaveniu klimatickým vplyvom (napr. priamemu slnečnému žiareniu), tiež v priestoroch s nebezpečím výbuchu horľavých plynov a pár, označených ako zóna 1, 2, 21 a 22 t.j. v priestoroch, v ktorých môže vzniknúť výbušná plynná atmosféra za normálnej prevádzky (v zmysle STN EN 60079-10). Zabudovanie a prevádzka ES je možná v **ľubovoľnej polohe**.



#### Upozornenie:

Pri umiestnení na voľnom priestranstve musí byť ES opatrený ľahkým zastrešením proti priamemu pôsobeniu atmosférických vplyvov.

Pri umiestnení v prostredí s relatívnou vlhkosťou nad 80%, vo vonkajšom prostredí pod prístreškom je



---

nutné trvalo zapojiť vyhrievací rezistor priamo – bez tepelného spínača.

### 1.10.2 Pracovné prostredia

V zmysle normy STN EN 60 721-2-1 v platnej edícii sú ES dodávané v nižšie uvedených vyhotoveniach:

- 1) Vyhotovenie „mierne“ - pre typ klímy mierna
- 2) Vyhotovenie „chladné“ - pre typ klímy chladná

V zmysle STN 33 2000-1 a STN 33 2000-5-51 v platnej edícii:

ES musia odolávať vonkajším vplyvom a spoľahlivo pracovať:

**v podmienkach vonkajších prostredí označených ako :**

- teplé mierne až veľmi horúce suché s teplotami  $-25^{\circ}\text{C}$  až  $+55^{\circ}\text{C}$  ..... AA 7\*
- studené, teplé mierne až horúce suché s teplotami  $-50^{\circ}\text{C}$  až  $+40^{\circ}\text{C}$  ..... AA 8\*

**v priemyselných prostrediach:** pri vyššie uvedených teplotách

- s relatívnou vlhkosťou 10÷100%, vrátane kondenzácie s max. obsahom 0,028 kg vody v 1 kg suchého vzduchu pri teplote  $27^{\circ}\text{C}$ , s teplotami  $-25^{\circ}\text{C}$  až  $+55^{\circ}\text{C}$  ..... AB 7\*
- s relatívnou vlhkosťou 15÷100%, vrátane kondenzácie s max. obsahom 0,036 kg vody v 1 kg suchého vzduchu pri teplote  $33^{\circ}\text{C}$  s možnosťou pôsobenia priamych zrážok, s teplotami  $-50^{\circ}\text{C}$  až  $+40^{\circ}\text{C}$  ..... AB 8\*
- s nadmorskou výškou do 2 000 m, s rozsahom barometrického tlaku 86÷108 kPa ..... AC 1\*
- s plytkým ponorením - (výrobok v krytí IP x7) ..... AD 7\*
- so silnou prašnosťou - s možnosťou pôsobenia nehorľavého, nevodivého a nevýbušného prachu; stredná vrstva prachu; spád prachu väčší než 350 ale najviac 1000 mg/m<sup>2</sup> za deň (výrobok v krytí IP 6x) ..... AE 6\*
- s občasným alebo príležitostným výskytom korozívnych a znečisťujúcich látok (občasné alebo príležitostné vystavenie korozívnym alebo znečisťujúcim chemickým látkam pri výrobe alebo používaní týchto látok) ; na miestach kde sa manipuluje s malými množstvami chemických produktov a tieto sa môžu náhodne dostať do styku s elektrickým zariadením ..... AF 3\*
- s možnosťou pôsobenia stredného mechanického namáhania:
  - stredných rázov, otrasov a chvenia ..... AG 2\*
  - stredných sínusových vibrácií s frekvenciou v rozsahu 10 až 150 Hz, s amplitúdou posuvu 0,15 mm pre  $f < f_p$  a s amplitúdou zrýchlenia 19,6 m/s<sup>2</sup> pre  $f > f_p$  (prechodová frekvencia  $f_p$  je 57 až 62 Hz) ..... AH 2\*
- s vážnym nebezpečím rastu rastlín a pliesní ..... AK 2\*
- s vážnym nebezpečím výskytu živočíchov (hmyzu, vtákov, malých živočíchov) ..... AL 2\*
- so škodlivými účinkami žiarení:
  - unikajúcich bludných prúdov s intenzitou magnetického poľa (jednosmerného a striedavého sieťovej frekvencie) do 400 A.m<sup>-1</sup> ..... AM 2-2\*
  - stredného slnečného žiarenia s intenzitou  $> 500$  a  $\leq 700$  W/m<sup>2</sup> ..... AN 2\*
- stredných seizmických účinkov so zrýchlením  $> 300$  Gal  $\leq 600$  Gal ..... AP 3\*
- s nepriamym ohrozením búrkovou činnosťou ..... AQ 2\*
- so silným pohybom vzduchu a veľkého vetra ..... AR 3 , AS 3\*
- so schopnosťami osôb odborne spôsobilých :
  - elektrotechnikov v zmysle §21, vyhlášky MPSVR SR č. 508/2009 ..... BA 4÷BA 5\*
- s častým dotykom osôb s potenciálom zeme (osoby sa často dotýkajú vodivých častí, alebo stoja na vodivom podklade) ..... BC 3\*
- s nebezpečím výbuchu horľavých plynov a pár ..... BE 3N2\*
- s nebezpečenstvom požiaru horľavých materiálov vrátane prachov ..... BE 2

\* Označenia v zmysle STN 33 2000-1a STN 33 2000-5-51 v platnej edícii.

### 1.10.3 Napájanie a režim prevádzky

#### Napájacie napätie:

elektromotor .....	230 V AC $\pm 10\%$ , 3x400 V AC $\pm 10\%$ , 24 V AC/DC $\pm 10\%$ , resp. 3x500 V AC $\pm 10\%$
ovládanie .....	230 V AC $\pm 10\%$ , resp. 24 V AC/DC $\pm 10\%$
odporový vysielateľ .....	$\max. \sqrt{P_{xR}}$ V DC/AC
elektronický polohový vysielateľ bez zdroja .....	15 až 30 V DC, resp. 24 V DC
kapacitný vysielateľ bez zdroja .....	18 až 28 V DC
frekvencia napájacieho napätia .....	50 Hz resp. 60** Hz $\pm 2\%$

\*\*Pri frekvencii 60 Hz sa záverná doba skráti 1,2-krát.

#### Režim prevádzky (v zmysle ČSN/STN EN 60034-1 v platnej edícii):

ES SP-Ex sú určené pre **dial'kové ovládanie**:

- krátkodobý chod **S2-10 min.**
- prerušovaný chod **S4-25%, max. 90 cyklov/hod.**

ES SP-Ex s regulátormi sú určené pre **automatickú reguláciu**

- prerušovaný chod **S4-25%, 90 až 1200 cyklov/hod.**

#### Poznámky:

1. Režim prevádzky pozostáva z druhu zaťaženia, zaťažovateľa a častosti spínania.
2. ES SP-Ex je možné po spojení s externým regulátorom použiť ako regulačný ES s tým, že pre tento ES platí režim prevádzky a výkonové parametre ako pre typ SP-Ex so zabudovaným regulátorom.

### 1.11 Balenie, doprava, skladovanie a vybalenie

Plochy bez povrchovej úpravy sú pred zabalením ošetrené konzervačným prípravkom MOGUL LV 2-3. Konzervácia nie je potrebná v prípade, že sú dodržané predpísané skladovacie podmienky:

- Skladovacia teplota: -10 to +50 °C
- Relatívna vlhkosť vzduchu: max. 80 %
- Skladujte zariadenia v čistých, suchých a dobre vetraných miestnostiach, chránené pred nečistotami, prachom, pôdnou vlhkosťou (umiestnením do regálov alebo na palety), chemickými a cudzími zásahmi
- V skladovacích priestoroch sa nesmú nachádzať plyny s koróznymi účinkami.

ES SP-Ex sú dodávané v pevných obaloch, zaručujúcich odolnosť v zmysle požiadaviek noriem STN EN 60 654.

Obal tvorí krabica. Výrobky v krabiciach je možné baliť na palety (paleta je vratná). Na vonkajšej časti obalu je uvedené:

- označenie výrobcu,
- názov a typ výrobku,
- počet kusov,
- ďalšie údaje - nápisy a nálepky.

Prepravca je povinný zabalené výrobky, uložené v dopravných prostriedkoch zaistiť proti samovoľnému pohybu; v prípade otvorených dopravných prostriedkov musí zabezpečiť ich ochranu proti atmosferickým zrážkam a striekajúcej vode. Rozmiestnenie a zaistenie výrobkov v dopravných prostriedkoch musí zabezpečiť ich pevnú polohu, vylúčiť možnosť vzájomných nárazov a nárazov na steny dopravných prostriedkov.

**Preprava** je možná v nevykurovaných a nehermetizovaných priestoroch dopravných prostriedkov s vplyvmi v rozsahu :

- teplota: -25° C až +70° C,
- teplota: -50°C až +70°C, vo vyhotovení pre prostredie univerzál
- vlhkosť: 5 až 100 %, s max. obsahom vody 0.028 kg/kg suchého vzduchu
- barometrický tlak 86 až 108 kPa

**Po obdržaní ES prekontrolujte, či nedošlo počas prepravy, resp. skladovania k jeho poškodeniu. Zároveň porovnajte, či údaje na štítkoch súhlasia so sprievodnou dokumentáciou a s kúpno-predajnou zmluvou /objednávkou. Prípadné nezrovnalosti, poruchy a poškodenia hláste ihneď dodávateľovi.**



+55°C.

**Je neprípustné skladovať ES vonku, alebo v priestoroch nechránených proti priamemu pôsobeniu klimatických vplyvov!**

Prípadné poškodenia povrchovej úpravy okamžite odstráňte - zabránite tým poškodeniu koróziou.

Pri skladovaní po dobu viac než 1 rok, je nutné pred uvedením do prevádzky skontrolovať mazacie náplne.

ES montované ale neuvedené do prevádzky je nutné chrániť rovnocenným spôsobom ako pri skladovaní (napr. vhodným ochranným obalom).

Po zabudovaní na armatúru vo voľných a vlhkých priestoroch, alebo v priestoroch so striedaním teploty neodkladne zapojte vyhrievací rezistor - zabránite vzniku poškodení koróziou od skondenzovanej vody v priestore ovládania.

Prebytočný konzervačný tuk odstráňte až pred uvedením ES do prevádzky.

## 1.12 Zhodnotenie výrobku a obalu a odstránenie znečistenia

Výrobok aj obal je vyrobený z recyklovateľných materiálov. Jednotlivé zložky obalu aj výrobku po skončení jeho životnosti neodhadzujte, ale roztriedte ich podľa pokynov príslušných smerníc a predpisov o ochrane životného prostredia a odovzdajte na ďalšie spracovanie.

Výrobok ani obal nie sú zdrojom znečisťovania životného prostredia a neobsahujú nebezpečné zložky pre nebezpečný odpad.

## 2. Popis, funkcia a technické parametre

### 2.1 Popis a funkcia

ES SP-Ex sa skladajú z troch funkčne odlišných hlavných častí.

**Silová časť** je tvorená prírubou s pripojovacím členom (prípadne aj stojanom a pákou), pre pripojenie k ovládanému zariadeniu a prevodmi uloženými v spodnom kryte; na opačnej strane sú vyvedené náhonové mechanizmy pre jednotky ovládacej časti.

**Ovládacia časť** je uložená na doske ovládania, ktorá obsahuje:

- elektromotor (s kondenzátorom, pri 1-fázovom vyhotovení)
- momentovú jednotku (ovládanú axiálnym posuvom závitovky),
- polohovo-signalizačnú jednotku,
- vysielateľ polohy (odporový, kapacitný, resp. elektronický polohový vysielateľ),
- vyhrievací rezistor s tepelným spínačom

**Svorkovnica** je umiestnená v samostatnej svorkovnicovej skrinke s vývodkami a prepojená s ovládacou časťou 21-žilovou priechodkou.

**Ďalšie príslušenstvo:**

**Ručné ovládanie** - tvorí ho ručné koleso so závitkovým prevodom.

Pre ovládanie unifikovaným signálom môže byť navyše zabudovaný **elektronický regulátor**.

## 2.2 Základné technické údaje

### Základné technické údaje ES:

maximálny zaťažovací moment [Nm], doba prestavenia [s/90°], pracovný zdvih [°], vypínací moment [Nm] a parametre elektromotora sú uvedené v tabuľke č. 1.

Tabuľka č. 1: Základné technické údaje

Typ/typové číslo	Doba prestavenia <sup>1)</sup>	Pracovný zdvih	Max. zaťažovací moment SP 2-Ex SP 2.3-Ex SP 2.4-Ex <sup>2)</sup>	Vypínací moment ±10 [%]	Hmotnosť	Elektromotor <sup>3)</sup>						
						Napáj.motora menov.nap.		Men. výkon	Men. otáč.	Men. prúd	Kap. kond.	
						[V]	[W]					
1	[s/90°]	[°]	[Nm]	[Nm]	[kg]	8	9	10	11	12	13	
SP 2-Ex typové číslo 292	5	60°, 90°, 120°, 160°, bez dorazov 360°, bez dorazov a bez vysieläča >0°, <360°	63	72	12,0 – 14,5	Jednofázové	230	60	2750	0,7	7/400	
	10		125	145				20	1350	0,4	7/400	
	20							63	72	24 AC/ DC	65	3800
	40		Trojfázové	3x400							90	2740
	80			125		145	3x500	90	2740	0,30	-	
	5						250	290	Jednofázové /jednosmerné	230	60	2750
	10			20		1350					0,4	
	20		250	290		24 AC/ DC			65	3800	5,5	-
	40								Trojfázové	3x400	90	2740
	80		250	290		3x500	90	2740		0,30	-	
	20						250	290		Trojfázové	3x400	90
	40											
	80											
	20											
	40		250	290		Trojfázové	3x500	90	2740	0,30	-	
	80											
20												
40												
80												

POKRAČOVANIE >>>

Typ/typové číslo	Doba prestavenia <sup>1)</sup>	Pracovný zdvih	Max. zaťažovací moment SP 2-Ex SP 2.3-Ex SP 2.4-Ex <sup>2)</sup>	Vypínací moment ±10 [%]	Hmotnosť	Elektromotor <sup>3)</sup>					
						Napáj.motora menov.nap.	Men. výkon	Men. otáč.	Men. prúd	Kap. kond.	
											[V]
1	2	3	[Nm]	[Nm]	7	8	9	10	11	12	13
SP 2.4-Ex typové číslo 294	40		500	575	20,5 - 21,0	Jednofázové	230	60	2750	0,7	7/400
	80							20	1350	0,40	7/400
	160										
	40		500	575		Jednofázové /jednosmerné	24 AC/ DC	65	3800	5,5	-
	80										
	40		500	575		Trojfázové	3x400	90	2740	0,35	-
	80										
	40		500	575		Trojfázové	3x500	90	2740	0,30	-
	80										

1) Odchýlky rýchlosti prestavenia : -15% pri teplotách pod -10°C

±10% pri 230 V, 3x400 V resp. 3x500 V AC

-50 až +30% v závislosti od záťaže pri 24 V AC/DC

2) Pre automatickú reguláciu (s prerušovaným chodom S4-25%, 90 až 1200 cyklov/hod.) je max. zaťažovací moment sobkom max. zaťažovacieho momentu pre diaľkové ovládanie (t.j. s krátkodobým chodom S2-10 min., resp. prerušovaným chodom S4-25%, max. 90 cyklov/hod).

3) Spínacie prvky pre rôznych charakter záťaže (teda aj pre ES) určuje norma STN EN 60 947-4-1.

### Ďalšie technické údaje:

**Krytie ES:** ..... IP 66/67 (STN EN 60 529 v platnej edícii)

#### Mechanická odolnosť:

sínusové vibrácie: s frekvenciou v rozsahu 10 až 150 Hz,  
s amplitúdou posuvu 0,15 mm pre  $f < f_p$ ,  
s amplitúdou zrýchlenia 19,6 m/s<sup>2</sup> pre  $f > f_p$ ,  
(prechodová frekvencia  $f_p$  musí byť v rozsahu 57 až 62 Hz)

odolnosť pádom: ..... 300 pádov so zrýchlením 2 m.s<sup>-2</sup>

seizmická odolnosť: ..... 6 stupňov Richterovej stupnice

**Samovzpernosť:** .....elektromagnetickou brzdou

**Ochrana elektromotora:** .....tepelným spínačom

**Brzdenie ES:** .....elektromagnetickou brzdou

**Vôľa výstupnej časti:** .....< 1,5° pri zaťažení 5%-nou hodnotou maximálneho momentu

#### Vypínanie

Napájacie napätie .....max. 250 V; 50/60 Hz; 2 A, resp. 250 V DC; 0,1 A

Hysterézia polohových spínačov ..... max. 3%

Vypínací moment je nastavený na maximálnu hodnotu s toleranciou ± 15 %, pokiaľ nie je dohodnuté inak.

Pracovný zdvih je nastavený u výrobcu, podľa vyšpecifikovanej hodnoty.

#### Vyhrievací prvok (E1)

Vyhrievací rezistor - napájacie napätie:..... podľa napájacieho napätia motora (max. 250 V AC);

Vyhrievací výkon: ..... max. 10 W / 55 °C

#### Tepelný spínač vyhrievacieho prvku (F2)

Napájacie napätie: ..... podľa napájacieho napätia motora (max. 250 V AC, 5 A)

Teplota zopnutia: ..... +20°C ± 3 K

Teplota vypnutia: ..... +30°C ± 4 K

**Vysielače polohy****Odporový**

Hodnota odporu	- jednoduchý <b>B1</b> .....	100; 2 000 $\Omega$
	- dvojité <b>B2</b> .....	2x100; 2x2000 $\Omega$
Životnosť vysielača	- štandard .....	1.10 <sup>6</sup> cyklov
Zaťažiteľnosť	.....	0,5 W do 40 °C, (0W/125 °C)
Maximálne prúdové zaťaženie	.....	100 mA
Maximálny prúd bežca	.....	max.35 mA
Maximálne napájacie napätie	.....	$\sqrt{P \times R}$ V DC/AC
Odchýlka linearity odporového vysielača polohy	.....	$\pm 2,5$ [%] <sup>1)</sup>
Hysterézia odporového vysielača polohy	.....	max. 2,5 [%] <sup>1)</sup>
Hodnoty odporu v koncových polohách:		
pre <b>SP-Ex</b> :	„O“ .....	$\geq 93\%$ , „Z“ .....
		$\leq 5\%$
pre <b>SP - Ex s regulátorom</b> :	„O“ .....	$\geq 85\%$ a $\leq 95\%$ , „Z“ .....
		$\geq 3\%$ a $\leq 7\%$

**Kapacitný vysielač (B3) bezkontaktný, životnosť 10<sup>8</sup> cyklov****2-vodičové zapojenie** so zabudovaným zdrojom, resp. bez zdroja.

Prúdový signál **4 ÷ 20 mA** (DC) je získavaný z kapacitného vysielača, ktorý je napájaný z vnútorného, resp. externého napájacieho zdroja. Elektronika vysielača je chránená proti prípadnému prepólovaniu a prúdovému preťaženiu. Celý vysielač je galvanicky izolovaný, takže na jeden externý zdroj možno pripojiť väčší počet vysielačov.

Napájacie napätie vo vyhotovení so zabudovaným zdrojom .....	24 V DC
Napájacie napätie pre vyhotovenie bez zdroja.....	18 až 28 V DC
Zvlnenie napájacieho napätia .....	max. 5%
Maximálny príkon.....	0,6 W
Zaťažovací odpor .....	0 až 500 $\Omega$
Zaťažovací odpor môže byť jednostranne uzemnený.	
Vplyv zaťažovacieho odporu na výstupný prúd.....	0,02 %/100 $\Omega$
Vplyv napájacieho napätia na výstupný prúd .....	0,02 %/1V
Teplotná závislosť.....	0.5 % / 10 °C
Hodnoty výstupného signálu v koncových polohách:	
„O“ .....	20 mA (svorky 81; 82)
„Z“ .....	4 mA (svorky 81; 82)
Tolerancia hodnoty výstupného signálu kapacitného vysielača	
„Z“ .....	+0,2 mA
„O“ .....	$\pm 0,1$ mA

**Elektronický polohový vysielač (EPV) - prevodník R/I (B3)****a) 2-vodičové zapojenie** (bez zabudovaného zdroja)

Prúdový signál .....	4 ÷ 20 mA (DC)
Napájacie napätie .....	15 až 30 V DC
Zaťažovací odpor .....	max. $R_L = (U_n - 9V) / 0,02A$ [ $\Omega$ ]
.....	( $U_n$ - napájacie napätie [V])

Hodnoty výstupného signálu v koncových polohách:

„O“ .....	20 mA (svorky 81; 82)
„Z“ .....	4 mA (svorky 81; 82)

Tolerancia hodnoty výstupného signálu elektronického vysielača

„Z“ .....	+0,2 mA
„O“ .....	$\pm 0,1$ mA

**b) 3-vodičové zapojenie** (bez zabudovaného zdroja, resp. so zabudovaným zdrojom)

Prúdový signál .....	0 ÷ 20 mA (DC)
Prúdový signál .....	4 ÷ 20 mA (DC)
Prúdový signál .....	0 ÷ 5 mA (DC)
Napájacie napätie ( pri vyhotovení bez zabudovaného zdroja). .....	24 V DC $\pm 1,5\%$
Zaťažovací odpor .....	max. 3 k $\Omega$ (pre 5 mA)
Hodnoty výstupného signálu v koncových polohách:	

„O“ .....	20 mA, resp. 5 mA (svorky 81; 82)
„Z“ .....	0 mA, resp. 4 mA (svorky 81; 82)

Tolerancia hodnoty výstupného signálu elektronického vysieláča

“Z” ..... +0,2 mA

“O” ..... ±0,1 mA

Odchýlka linearity elektronického a kapacitného vysieláča polohy ..... ±1,5[%]<sup>1)</sup>  
 Hysterézia elektronického a kapacitného vysieláča polohy ..... max. 1,5 [%]<sup>1)</sup>

1) z menovitej hodnoty vysieláča vzťahovaná na výstupné hodnoty

## Elektronický polohový regulátor (N)

### Programové vybavenie regulátora

#### A) Funkcie a parametre:

##### programovateľné funkcie:

- pomocou funkčných tlačidiel SW1, SW2 a LED diód D3, D4 priamo na regulátore,
- pomocou počítača, resp. terminálu s príslušným programom, prostredníctvom rozhrania RS 232

programovateľné parametre:

- riadiaci signál
- odozvu na signál SYS - TEST
- zrkadlenie (stúpajúca / klesajúca charakteristika)
- necitlivosť
- krajné polohy ES (iba pomocou počítača a programu ZP2)
- spôsob regulácie

#### B) Prevádzkové stavy regulátora

Chybové hlásenie z pamäte porúch: (pomocou LED diód alebo rozhrania RS232 a personálneho počítača)

- chýba riadiaci signál alebo je porucha riadiaceho signálu
- vstupná hodnota prúdového riadiaceho signálu pod 3,5 mA
- prítomnosť signálu SYS - TEST
- činnosť spínačov
- porucha spätnoväzobného vysieláča polohy

Štatistické údaje: (pomocou rozhrania RS 232 a personálneho počítača)

- počet prevádzkových hodín regulátora
- počet zopnutí relé v smere „otvára“
- počet zopnutí relé v smere „zatvára“

Napájacie napätie: svorky 61(L1)-1(N) ..... 230 V AC, ± 10 %

Frekvencia: ..... 50/60 Hz ± 2 %

Vstupné riadiace signály - analógové: ..... 0 - 20 mA

..... 4 - 20 mA

..... 0 - 10 V

(ES otvára pri zvyšovaní riadiaceho signálu)

Linearita regulátora: ..... 0,5 %

Necitlivosť regulátora: ..... 1 – 10 % -(nastaviteľná)

Spätná väzba (snímač polohy):..... odporová 100 až 10 000 Ω

..... prúdová 4 až 20 mA

Silové výstupy: ..... 2x relé 5 A/380V

Výstupy digitálne ..... 4x LED (napájanie; porucha; nastavovanie; "otvára" – "zatvára" – dvojfarebnou LED)

Poruchový stav:..... spínač kontrolky 24 V, 2 W - POR

Reakcia pri poruche: ..... - porucha snímača - chybové hlásenie LED

Chýba riadiaci signál ..... - chybové hlásenie LED

Režim SYS ..... - chybové hlásenie LED

Nastavovacie prvky: - komunikačný konektor

- 2x tlačidlo kalibrácie a nastavenia parametrov

**Ručné ovládanie:** ručným kolesom; v smere (proti smeru) hodinových ručičiek sa výstupný člen ES pohybuje v smere "Z" ("O")



## Mechanické pripojenie

Hlavné a pripojovacie rozmery sú uvedené v rozmerových náčrtkoch

### Elektrické pripojenie

- svorkovnicové (X):** - max. 21 svoriek - prierez pripojovacieho vodiča 0,2 – 2,5 mm<sup>2</sup>  
 - 2 káblivé vývodky, priemer kábla 9 až 13 mm
- ochranná svorka:** - vonkajšia a vnútorná, vzájomne prepojené a označené znakom ochranného uzemnenia.

Elektrické pripojenie - podľa **schém zapojenia**

## 3. Montáž a demontáž servopohonu

### 3.1 Montáž



**Dbajte na bezpečnostné predpisy!**

#### Poznámka:

Opätovne overte, či umiestnenie ES odpovedá časti "Prevádzkové podmienky". Ak sú podmienky nasadenia odlišné od doporučených, je potrebná konzultácia s výrobcom.

#### **Pred začatím montáže ES na armatúru :**

- Znovu prezrite, či ES nebol počas skladovania poškodený.
- Podľa štítkových údajov overte súlad výrobcom nastaveného pracovného zdvihu a pripojovacích rozmerov servopohonu s parametrami armatúry.
- V prípade nesúladu, vykonajte zoradenie podľa časti "Zoradenie".

#### **3.1.1 Zabudovanie na armatúru a overenie ručného ovládania**

ES je od výrobcu zoradený na parametre podľa typového štítku, s pripojovacími rozmermi podľa príslušného rozmerového náčrtku a nastavený do medzipolohy.

Pred montážou nasadte koleso ručného ovládania.

#### **Mechanické pripojenie prírubové**

- Dosadacie plochy pripojovanej príruby ES armatúry/prevodovky dôkladne odmastite;
- Výstupný hriadeľ armatúry/prevodovky ľahko natrite tukom, neobsahujúcim kyseliny;
- ES prestavte do krajnej polohy "ZATVORENÉ", do rovnakej krajnej polohy prestavte armatúru;
- ES nasadte na armatúru tak, aby výstupný hriadeľ spoľahlivo zapadol do spojky armatúry/prevodovky.
- Pomocou ručného kolesa natáčajte ES, ak je ešte potrebné zosúladiť otvory v prírubu ES a armatúry;
- Overte, či pripojovacia príruha prilieha k armatúre/prevodovke.
- Prírubu upevnite štyrmi skrutkami (s mechanickou pevnosťou min. 8G) utiahnutými tak, aby bolo možné ES pohybovať. Upevňovacie skrutky rovnomerne krížom utiahnite.

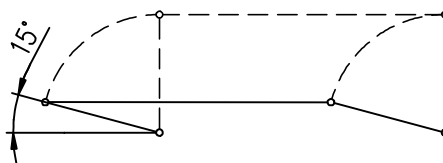

#### **Mechanické pripojenie pákové**

- Očistite stykové plochy stojana a základu a natrite hriadeľ ES a kĺzne plochy ťahadiel tukom;
- ES k zariadeniu upevnite dvomi skrutkami;
- Ovládané zariadenie nastavte do krajnej polohy; u ES s dorazmi, nastavte ho do zodpovedajúcej krajnej polohy;
- Nasadte na výstupný hriadeľ páku alebo iný výstupný člen tak, aby čo najviac odpovedal tejto polohe; v prípade že táto poloha nesúhlasí so žiadanou, doladte ju ručným kolesom v rozmedzí  $\pm 15^\circ$ ;
- ES so zariadením spojte pomocou ťahadla pozostávajúceho z dvoch guľových čapov a 1/2" rúrky STN 42 5711 so závitom na obidvoch koncoch;
- U ES bez koncových dorazov sa poloha pracovného uhla môže nastaviť ručným kolesom po celom obvode bez prestavovania páky;
- Pri montáži dbajte na to, aby uhol medzi pákou ES a ťahadlom nebol menší ako  $15^\circ$  a väčší ako  $165^\circ$  (obr. 1).

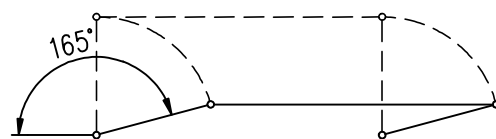

Obr.1

Poznámky:

1. Minimálna mechanická pevnosť skrutiek - 8G.
  2. Ak zoradenie polohovo-signalizačnej jednotky a vysieláča z výrobného závodu nezodpovedá takto upevnenému ES, je potrebné tieto jednotky zoradiť; v prípade, že došlo k porušeniu nastavených dorazov, je potrebné nastaviť dorazové skrutky.
- Na záver mechanického pripojenia vykonajte **kontrolu správnosti spojenia s armatúrou**, otáčaním ručného kolesa.

**3.1.2 Elektrické pripojenie a kontrola funkcie**

Následne vykonajte elektrické pripojenie k sieti, resp. k nadväzujúcemu systému.



1. Riadte sa pokynmi časti „Požiadavky na odbornú spôsobilosť ...“ !
2. Pri položení elektrického vedenia je potrebné dodržiavať predpisy pre inštaláciu silnoprúdových zariadení!
3. Vodiče ku svorkovniciam, privádzajte káblovými vývodkami! Tepelná odolnosť privádzajúcich káblov a vodičov musí byť minimálne +80°C.
4. Pred uvedením ES do prevádzky je potrebné pripojiť vnútornú a vonkajšiu zemniacu svorku!
5. Privodné káble musia byť upevnené k pevnej konštrukcii najďalej 150 mm od vývodiek!

**Pripojenie na riadiaci systém :**

Riadenie ES je možné prostredníctvom:

- Zabudovaného polohového regulátora;
- Externého polohového regulátora;



1. Ak bude ES ovládaný externým regulátorom, ktorý využíva unifikovaný signál dvojvodičového vysieláča (kapacitného resp. odporového s prevodníkom v dvojvodičovom zapojení), je potrebné zaistiť pripojenie dvojvodičového okruhu vysieláča na elektrickú zem naväzujúceho externého regulátora!
2. Pripojenie môže byť vykonané iba v jednom mieste, v ľubovoľnej časti okruhu mimo ES !
3. Elektronika dvojvodičových vysieláčov je galvanicky izolovaná, preto externý zdroj môže byť použitý pre napájanie viacerých vysieláčov (počet závisí od prúdu, ktorý je zdroj schopný dodávať)!

**Pripojenie na svorkovnicu:**

- Skontrolujte, či druh prúdu, napájacie napätie a frekvencia súhlasia s údajmi na typovom štítku elektromotora.
- Odoberte kryt svorkovnice.
- Fázu L1 a prívod N pripojte na príslušné svorky;
- ochranné vodiče na označené miesta vnútornej i vonkajšej ochrannej svorky.
- Ovládacie vodiče pripojte podľa schémy zapojenia, ktorá je na vnútornej strane krytu.
- Nasadte kryt a skrutkami ho rovnomerne krížom utiahnite.
- Káblové vývodky pevne utiahnite, len vtedy je zaručené krytie.

Poznámky:

1. K ES sú dodávané upchávkové vývodky, ktoré v prípade správneho nasadenia a utiahnutia na prívodné vedenia zabezpečujú krytie až IP 67. Pre požadované krytie je potrebné použiť krúžky podľa skutočného priemeru kábla.
2. Pri upevňovaní kábla je potrebné prihliadať k prípustnému polomeru ohybu, aby nedošlo k poškodeniu, resp. neprípustnej deformácii tesniaceho elementu káblovej vývodky. Privodné káble musia byť upevnené k pevnej konštrukcii najďalej 150 mm od vývodiek. Vodiče vstupných ovládacích signálov do regulátora a výstupných signálov z vysieláča polohy je potrebné viesť oddelene od momentových vodičov resp. použiť tienené vodiče.
3. Pre pripojenie diaľkových vysieláčov doporučujeme použiť tienené vodiče.
4. Čelné plochy krytu ovládacej časti musia byť pred opätovným upevnením čisté, natreté tukom bez kyselín (napr. zriedenou vazelínou) a tesnenia nepoškodené, pre zabránenie vzniku špárovej korózie.
5. Časový interval medzi vypnutím a zapnutím napájacieho napätia pre opačný smer pohybu výstupnej časti musí byť minimálne 50 ms. Ináč nemusí byť zaručená reverzácia ES.
6. Oneskorenie po vypnutí, t.j. čas od reakcie spínačov až kým je motor bez napätia je max. 20 ms.
7. ES sa nesmie prevádzkovať bez zapojených polohových a momentových spínačov do obvodu vypínania elektromotora. Doporučujeme zapojiť polohový a silový spínač pre prislúchajúci smer pohybu ES do série.



Dbajte na pokyny výrobcov armatúr, či vypínanie v koncových polohách má byť realizované prostredníctvom polohových, alebo momentových spínačov!

Po elektrickom pripojení vykonajte **kontrolu funkcie** :

- Armatúru ručne prestavte do medzipolohy.
- ES elektricky pripojte pre zvolený smer pohybu a sledujte pohyb výstupného člena.
- Ak tento nesúhlasí, zameňte vodiče prívodnej fázy na príslušné svorky.



*U vyhotovenia **SP - Ex** so zabudovaným elektronickým regulátorom (Obr.8) je potrebné v procese prevádzkovania vykonať **autokalibráciu**, pre zaistenie optimálnej funkcie.*

Postup je nasledovný:

- ES prestavte do medzipolohy (polohové a momentové spínače nie sú zopnuté)
- pomocou tlačidla **SW1** stlačeného na cca 2 sec. (t.j. do doby až sa rozsvieti dióda **D3**) a po cca 2 sec. opakovaného stlačenia **SW1** na cca 2 sec. prestavte regulátor do režimu **autokalibrácie**. Počas tohto procesu regulátor vykoná kontrolu spätnoväzobného vysielача a zmysel otáčania, prestaví ES do polohy otvorené a zatvorené, vykoná meranie zotrvačných hmôt v smere "OTVÁRA" a "ZATVÁRA" a uloží nastavené parametre do EEPROM pamäte. V prípade, že v priebehu inicializácie sa vyskytne chyba (napr. v zapojení resp. nastavení) bude inicializačný proces prerušený a regulátor prostredníctvom diódy **D4** podá hlásenie o druhu závady. V opačnom prípade po dokončení inicializačného procesu regulátor prejde do **regulačného režimu**. V prípade potreby prestavenia parametrov regulátora postupujte podľa kapitoly "Zoradenie servopohonu". Dbajte na bezpečnostné predpisy !

### 3.2 Demontáž



*Pred demontážou je potrebné odpojiť elektrické napájanie ES!*

- Vypnite ES od napájania.
- Pripojovacie vodiče odpojte od svorkovnice ES a kábel uvoľnite z vývodiek.
- Uvoľnite upevňovacie skrutky príruby ES a ES oddelíte od armatúry.
- Pri odosielaní do opravy ES uložte do dostatočne pevného obalu, aby počas prepravy nedošlo k jeho poškodeniu.

## 4. Zoradenie servopohonu



*Dbajte na bezpečnostné predpisy ! Predpísaným spôsobom zabezpečte, aby nedošlo ku pripojeniu ES na sieť a tým ku možnosti úrazu elektrickým prúdom!*

Po mechanickom spojení, elektrickom pripojení a overení spojenia a funkcie prístupte k nastaveniu a zoradeniu zariadenia. Zoradovanie sa vykonáva na mechanicky a elektricky pripojenom ES. Táto kapitola popisuje zoradenie ES na vyšpecifikované parametre v prípade, že došlo k prestaveniu niektorého prvku ES. Rozmiestnenie nastavovacích prvkov ovládacej dosky je na **obr. 2**.

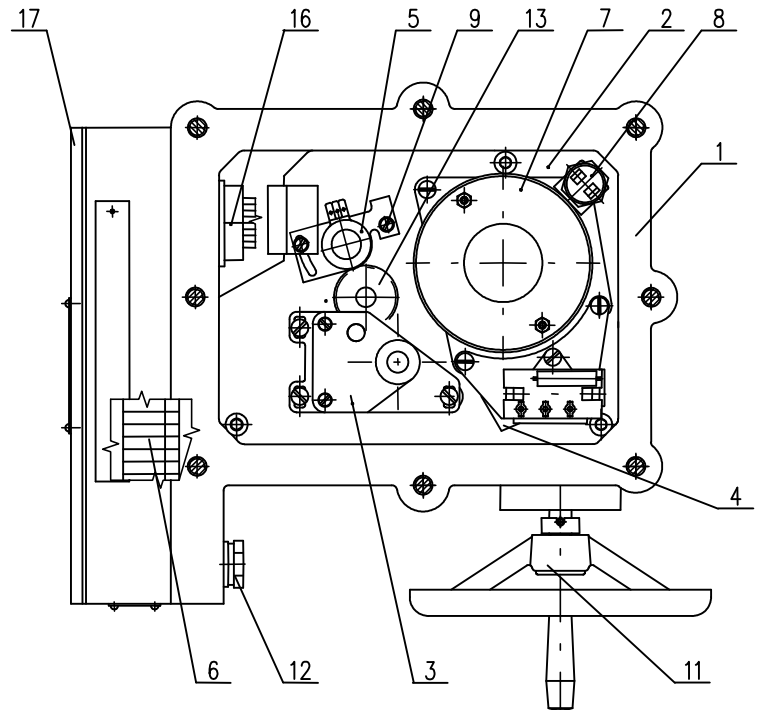

Obr. 2

### 4.1 Zoradenie momentovej jednotky

Vo výrobnom závode sú vypínacie momenty ako pre smer "otvára" (momentový spínač S1), tak aj pre smer "zatvára" (momentový spínač S2) nastavené na stanovenú hodnotu  $\pm 15\%$ . Pokiaľ nie je dohodnuté inak, sú nastavené na maximálnu hodnotu.

Zoradovanie a prestavovanie momentovej jednotky na iné hodnoty momentov bez skúšobného zariadenia na meranie momentov nie je možné.

### 4.2 Zoradenie polohovo-signalizačnej jednotky (Obr.3)

ES z výrobného závodu je nastavený na pevný zdvih (podľa špecifikácie), uvedený na typovom štítku. Pri nastavení, zoradení a prestavení ES postupujte nasledovne (obr. 3):

- vo vyhotovení s vysielateľom vysuňte vysielateľ zo záberu,
- uvoľnite matice (23) zaisťujúce vačky natoľko, aby tanierové pružiny ešte na nich vytvárali axiálny prítlak,
- ES prestavte do polohy "otvorené" a vačkou (29) otáčajte v smere hodinových ručičiek, až prepne spínač S3 (25),
- ES prestavte o zdvih, v ktorom má signalizovať polohu "otvorené" a vačkou (31) otáčajte v smere hodinových ručičiek, až prepne spínač S5 (27),
- ES prestavte do polohy "zatvorené" a vačkou (28) otáčajte proti smeru hodinových ručičiek, až prepne spínač S4 (24),
- ES prestavte späť o zdvih, v ktorom má signalizovať polohu "zatvorené" a vačkou (30) otáčajte proti pohybu hodinových ručičiek, až prepne spínač S6 (26),
- po zoradení ES vačky zaisťte centrálnou ryhovanou maticou a kontramaticou (23).

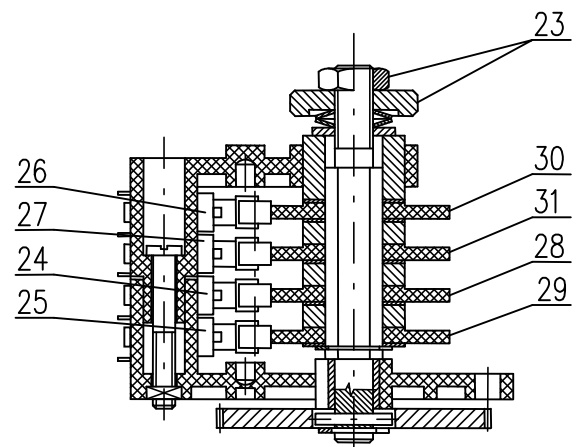

Obr. 3

Vačky pre signalizáciu, pokiaľ nie je dohodnuté ináč, sú nastavené tesne pred koncovými polohami. Možnosť signalizácie je počas celého pracovného zdvihu v oboch smeroch, t.j. 100 %.

### 4.3 Zoradenie odporového vysielča (obr. 4)

V ES **SP-Ex** je **odporový vysielča** použitý vo funkcii diaľkového ukazovateľa polohy; v ES **SP-Ex s regulátorom** vo funkcii spätnej väzby do regulátora polohy, prípadne diaľkového ukazovateľa. Pred zoradovaním odporového vysielča musia byť zoradené spínače polohy. Zoradenie spočíva v nastavovaní hodnoty odporu vysielča v definovanej krajnej polohe ES.

#### Poznámky:

1. V prípade, že sa ES nevyužíva v celom rozsahu zdvihu uvedeného na typovom štítku, hodnota odporu v krajnej polohe "otvorené" sa úmerne zníži.
2. Pri ES **SP - Ex s regulátorom** sú použité vysielča s ohmickou hodnotou 2000W. V ostatných prípadoch pri vyvedenej odporovej vetve na svorkovnicu sú použité vysielča s ohmickou hodnotou podľa špecifikácie zákazníka.

Postup pri zoradovaní je nasledovný:

- Uvoľnite upevňovacie skrutky (9) držiaka vysielča a vysielča vysuňte zo záberu.
- Merací prístroj na meranie odporu pripojte na svorky 71 a 73 svorkovnice ES **SP-Ex**, resp. na svorky 7 a 10 regulátora ES **SP-Ex s regulátorom**.
- ES prestavte do polohy "zatvorené" (ručným kolesom, až po zopnutie príslušného koncového spínača S2, resp. S4).
- Natáčajte pastorok vysielča, až na meracom prístroji nameriate hodnotu odporu  $\leq 5\%$  menovitej hodnoty odporu vysielča pri ES **SP-Ex**, resp. 3 až 7 % menovitej hodnoty odporu vysielča pri ES **SP-Ex s regulátorom**, alebo pri ES **SP-Ex s EPV**, t.j. s odporovým vysielčom s prevodníkom PTK1.
- V tejto polohe vysielča zasuňte do záberu s náhonovým kolesom a utiahnite upevňovacie skrutky na držiaku vysielča.
- Odpojte merací prístroj zo svorkovnice.

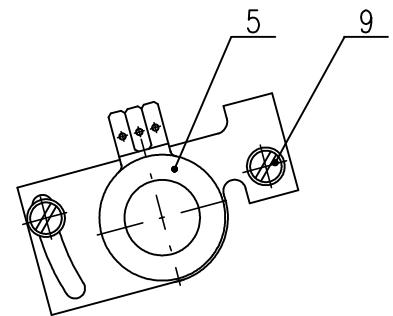

Obr. 4

### 4.4 Zoradenie elektronického polohového vysielča (EPV), t.j. odporového vysielča s prevodníkom PTK1

#### 4.4.1 EPV – 2-vodičové vyhotovenie (Obr. 5)

Odporový vysielča s prevodníkom je z výrobného závodu nastavený tak, že výstupný prúdový signál meraný na svorkách 81-82 má hodnotu:

- v polohe "otvorené" .. 20 mA
- v polohe "zatvorené" .. 4 mA

V prípade potreby opätovného zoradenia prevodníka postupujte takto:

#### **Zoradenie EPV pre ES SP-Ex:**

- ES prestavte do polohy „zatvorené“ a vypnite napájanie prevodníka.
- Zoradte odporový vysielča podľa predchádzajúcej kapitoly s tým, že hodnotu odporu merajte na svorkách X-Y (obr. 5). Použitý je odporový vysielča s *ohmickou hodnotou 100 W*.
- Zapnite napájanie prevodníka.
- Otáčaním nastavovacieho trimra ZERO (obr. 5) nastavte hodnotu výstupného prúdového signálu meraného na svorkách 81-82 na hodnotu 4mA.
- ES prestavte do polohy „otvorené“.
- Otáčaním nastavovacieho trimra GAIN (obr. 5) nastavte hodnotu výstupného prúdového signálu meraného na svorkách 81-82 na hodnotu 20mA.
- Skontrolujte výstupný signál z prevodníka v oboch krajných polohách a v prípade potreby postup zopakujte.

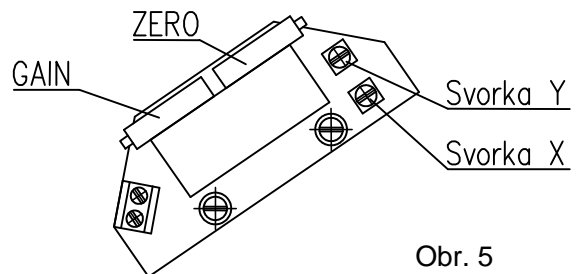

Obr. 5

#### Poznámka:

Hodnotu výstupného signálu 4 -20mA je možné nastaviť pri hodnote 70 až 100% zdvihu, uvedeného na typovom štítku ES. Pri hodnote menej než 70% sa hodnota výstupného signálu úmerne znižuje.

### Zoradenie EPV pre ES SP-Ex s regulátorom:

- Rozpojte obvod na vyvedených svorkách 81 a 82 odstránením prepajky.
- Odpojte riadiaci signál zo svoriek 86/87 a 88.
- ES prestavte do smeru „OTVÁRA“ resp. ZATVÁRA“ ručným kolesom, alebo privedením napätia na svorky 1 a 20 pre smer „OTVÁRA“ resp. 1 a 24 pre smer „ZATVÁRA“.
- ES prestavte do polohy „zatvorené“ a vypnite napájanie prevodníka na svorkách 1 a 61.
- Zoradte odporový vysielač podľa predchádzajúcej kapitoly s tým, že hodnotu odporu merajte na svorkách X-Y (obr. 5).
- Pripojte napájacie napätie na svorky 1 a 61.
- Otáčaním nastavovacieho trimra ZERO (obr. 5) nastavte hodnotu výstupného prúdového signálu meraného na svorkách 81-82 na hodnotu 4mA.
- ES prestavte do polohy „otvorené“.
- Otáčaním nastavovacieho trimra GAIN (obr. 5) nastavte hodnotu výstupného prúdového signálu meraného na svorkách 81-82 na hodnotu 20mA.
- Skontrolujte výstupný signál z prevodníka v obidvoch krajných polohách a v prípade potreby postup zopakujte.
- Po zoradení vysielača pripojte prepajku na svorky 81 a 82 v prípade, že výstupný signál nebudete využívať (obvod cez svorky 81 a 82 musí byť uzavretý).
- Pripojte riadiaci signál na svorky 86/87 a 88.

### 4.4.2 EPV – 3-vodičové vyhotovenie (Obr. 5a)

Odporový vysielač s prevodníkom je z výrobného závodu nastavený tak, že výstupný prúdový signál meraný na svorkách 81-82 má hodnotu:

- v polohe „otvorené“ ..... 20 mA resp. 5 mA
- v polohe „zatvorené“ ..... 0 mA resp. 4 mA

podľa vyšpecifikovaného vyhotovenia prevodníka .

V prípade potreby opätovného zoradenia prevodníka postupujte takto:

#### Zoradenie EPV pre ES SP-Ex:

- ES prestavte do polohy „zatvorené“ a vypnite napájanie prevodníka.
- Zoradte odporový vysielač podľa predchádzajúcej kapitoly s tým, že hodnotu odporu merajte na svorkách X-Y (obr. 5a). Použitý je odporový vysielač s *ohmickou hodnotou 2000 W resp. 100W*.
- Zapnite napájanie prevodníka.
- Otáčaním nastavovacieho trimra ZERO (obr. 5a) nastavte hodnotu výstupného prúdového signálu meraného na svorkách 81-82 na hodnotu 0mA resp. 4mA.
- ES prestavte do polohy „otvorené“.
- Otáčaním nastavovacieho trimra GAIN (obr. 5a) nastavte hodnotu výstupného prúdového signálu meraného na svorkách 81-82 na hodnotu 20mA resp. 5mA.
- Skontrolujte výstupný signál z prevodníka v obidvoch krajných polohách a v prípade potreby postup zopakujte.

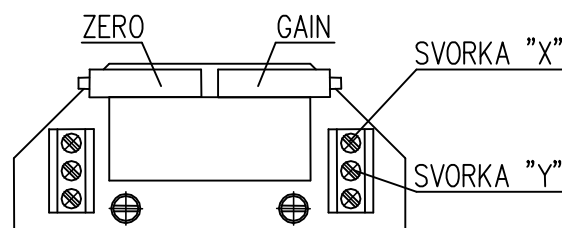

Obr. 5a

#### Poznámka:

Hodnotu výstupného signálu (0 -20mA ,4 -20mA resp. 0 -5mA podľa špecifikácie) je možné nastaviť pri hodnote 85 až 100% zdvihu, uvedeného na typovom štítku ES. Pri hodnote menej než 85% sa hodnota výstupného signálu úmerne znižuje.

### 4.5 Zoradenie kapacitného vysielača (obr.6)

Táto kapitola popisuje zoradenie vysielača na vyšpecifikované parametre (štandardné hodnoty výstupných signálov) v prípade, že došlo k ich prestaveniu. Kapacitný vysielač slúži ako vysielač polohy ES s unifikovaným výstupným signálom 4÷20 mA u ES **SP-Ex** , resp. ako spätná väzba do regulátora polohy a v prípade potreby súčasne vo funkcii diaľkového vysielača polohy ES s unifikovaným výstupným signálom 4÷20 mA pre ES **SP-Ex s regulátorom**.

#### Poznámka:

V prípade potreby obrátených výstupných signálov (v polohe „OTVORENÉ“ minimálny výstupný signál) obráťte sa na pracovníkov servisných stredísk.

Kapacitný vysielač CPT1/A je výrobcom zoradený na pevný pracovný zdvih podľa objednávky a zapojený podľa schém zapojenia vlepéných v kryte. Pred elektrickou skúškou kapacitného vysielača je nutné vykonať

kontrolu napájacieho zdroja užívateľa po pripojení na svorky svorkovnice. Pred zoradením kapacitného vysielача musia byť zoradené polohové spínače. Zoraďovanie sa vykonáva pri menovitom napájacom napätí 230 V/50 Hz a teplote okolia  $20 \pm 5^\circ\text{C}$ .

Jednotlivé vyhotovenia ES so zabudovaným kapacitným vysielачom je možné špecifikovať ako :

- A) Vyhotovenie bez napájacieho zdroja** (2-vodičové vyhotovenie) pre ES **SP-Ex**
- B) Vyhotovenie s napájacím zdrojom** (2-vodičové vyhotovenie) pre ES **SP-Ex**
- C) Vyhotovenie CPT ako spätnej väzby do regulátora polohy** pre ES **SP-Ex s regulátorom**

#### A.) Zoradenie kapacitného vysielача bez napájacieho zdroja:

Pred pripojením prekontrolujte napájací zdroj. Namerané napätie musí byť v rozsahu **18 až 28 V DC**.



*Napájacie napätie nesmie byť v žiadnom prípade vyššie ako 30 V DC. Pri prekročení tejto hodnoty môže dôjsť k trvalému poškodeniu vysielача!*

#### Pri kontrole resp. zoradení výstupného signálu 4÷20 mA postupujte takto:

- Do série s vysielачom ( pól“-; svorka 82 ) zapojte miliampérmeter triedy presnosti 0,5 so zaťažovacím odporom nižším ako 500 Ω.
- Prestavte ES do polohy “ZATVORENÉ”, hodnota signálu musí pritom klesať.
- Skontrolujte hodnotu signálu pre polohu “ZATVORENÉ” (4 mA).
- Doladenie signálu vykonajte tak, že po uvoľnení upevňovacích skrutiek (15) natáčajte vysielачom (10), až dosiahne signál žiadajú hodnotu 4 mA. Upevňovacie skrutky opätovne utiahnite.
- ES prestavte do polohy “OTVORENÉ”, hodnota signálu musí pritom stúpať.
- Skontrolujte hodnotu signálu pre polohu “OTVORENÉ” (20 mA).
- Doladenie signálu vykonajte otáčaním trimra (20), až signál dosiahne žiadajú hodnotu 20 mA.
- Opätovne vykonajte kontrolu výstupného signálu v polohe “ZATVORENÉ” a následne “OTVORENÉ”.
- Tento postup opakujte až do dosiahnutia zmeny zo 4 na 20 mA s chybou menšou než 0,5 %.
- Odpojte miliampérmeter, skrutky zaistite zakvapkavacím lakom.

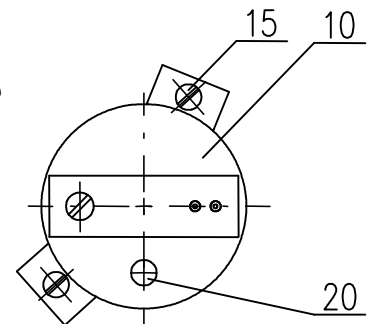

Obr. 6

#### B.) Zoradenie kapacitného vysielача s napájacím zdrojom :

1.) Kontrola napájacieho napätia: 230 V AC  $\pm 10\%$  na svorkách 60,61

2.) Pri kontrole resp. zoradení výstupného signálu 4÷20 mA postupujte takto:

- Na vyvedené svorky 81,82 pripojte miliampérmeter triedy presnosti 0,5 so zaťažovacím odporom nižším ako 500 Ω.
- Ďalší postup ako pri vyhotovení bez napájacieho zdroja v predchádzajúcej časti A.

#### C.) Zoradenie kapacitného vysielача pre spätnú väzbu do regulátora polohy :

Pri kontrole, resp. zoradení výstupného signálu 4÷20 mA postupujte takto:

- Rozpojte obvod na vyvedených svorkách 81 a 82 odstránením prepojky.
- Pripojte napájacie napätie na svorky 1 a 61.
- Odpojte riadiaci signál zo svoriek 86 a 88
- ES prestavte do smeru “OTVÁRA resp. “ZATVÁRA” ručným kolesom, alebo privedením napätia na svorky 1 a 20 pre smer “OTVÁRA” resp. 1 a 24 pre smer „ZATVÁRA“
- Na vyvedené svorky 81,82 pripojte miliampérmeter triedy presnosti 0,5 (napr. číslicový) so zaťažovacím odporom nižším ako 500 Ω.
- Ďalší postup ako pri vyhotovení bez napájacieho zdroja v predchádzajúcej časti A.
- Po zoradení vysielача pripojte prepojku na svorky 81 a 82 v prípade, že výstupný signál z kapacitného vysielача nebudete využívať (obvod cez svorky 81 a 82 musí byť uzavretý).
- Pripojte riadiaci signál na svorky 86 a 88.



*Užívateľ musí zabezpečiť pripojenie dvojvodičového okruhu kapacitného vysielача na elektrickú zem naväzujúceho regulátora, počítača a pod. Pripojenie musí byť vykonané iba v jednom mieste v ľubovoľnej časti okruhu mimo ES!*

#### Poznámka:

Pomocou trimra (20) je možné unifikovaný výstupný signál kapacitného vysielача zoradiť pre ľubovoľnú hodnotu pracovného zdvihu z rozsahu cca 40% až 100% výrobcem nastavenej hodnoty pracovného zdvihu, uvedenej na typovom štítku ES.

#### 4.6 Prestavenie polohy pracovného uhla a nastavenie dorazových skrutiek (obr. 7)

Na vymedzenie polohy pracovného uhla armatúry slúžia dorazové skrutky, ktoré umožňujú zmeniť túto polohu z polohy "Z" (0°) a z polohy "O" (60°, 90°, 120°, 160°) o hodnotu  $\pm 15^\circ$ , (obr.7), na ktorom je výstupný hriadeľ v polohe "Z" pre pracovný uhol 90°. Dorazové skrutky slúžia k mechanickému ohraničeniu polohy pracovného uhla pri ručnej prevádzke alebo ako koncové body dráhy pre vypínanie od momentu. Preto výstupný doraz nesmie na nich narážať pri motorickej prevádzke bez nastavenia momentovej jednotky. Ináč by mohlo dôjsť k poškodeniu mechanického prevodu.

##### Poznámka:

Dorazovými skrutkami je možné na zoradenom ES zväčšiť alebo zmenšiť pracovný uhol o 30°, avšak odpadá tu možnosť doladenia polohy výstupného hriadeľa. Pritom musí byť na tento uhol nastavená polohová jednotka a vysielateľ vysunutý zo záberu.

##### 4.6.1 Nastavenie dorazových skrutiek pri vypínaní ES od polohovej jednotky

Ak má ES momentové spínače, potom tieto v prípade nevypnutia ES od spínačov polohovej jednotky plnia funkciu koncových spínačov, resp. funkciu ochrany ES pred preťažením.

##### Postup:

- uvoľníte kontramaticu dorazovej skrutky "Z",
- dorazovú skrutku otáčajte doprava, kým nepocítite zväčšený odpor pri narazení na doraz. Z takto dosiahnutého stavu otočte skrutku minimálne o 1/2 otáčky späť, aby nenastalo skôr zopnutie od momentovej jednotky,
- zaistíte dorazovú skrutku kontramaticou,
- podobne nastavte dorazovú skrutku pre polohu "O".

TYP ES	A	B	C	D	J
SP 2-Ex	46	18,5	16	M10	16
SP 2.3-Ex	34	12,5	10	M12	19
SP 2.4-Ex	44	15,5	12,5	M14	22

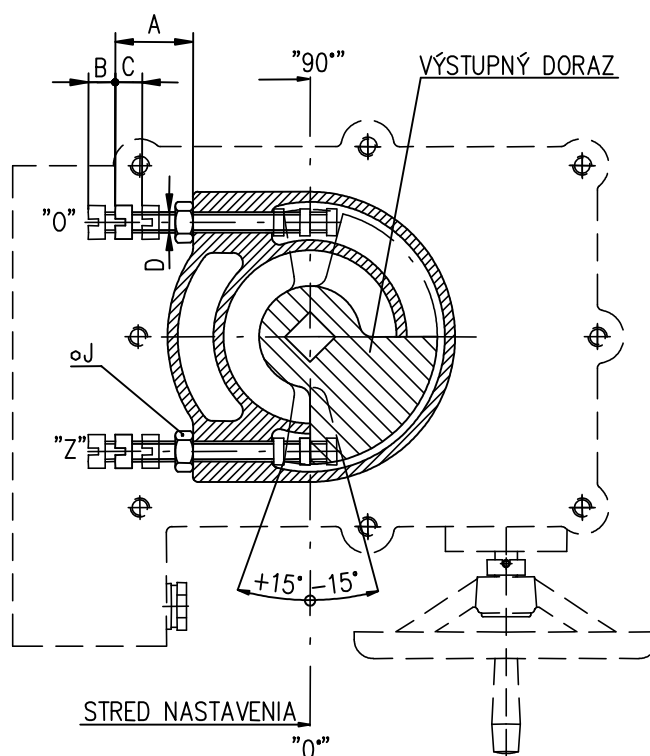

Obr. 7

##### 4.6.2 Nastavenie dorazových skrutiek pri vypínaní ES od momentu

Pri využití dorazových skrutiek ako koncových bodov (dorazov) dráhy výstupného hriadeľa ES, musí mať tento zoradenú momentovú jednotku tak, aby nedošlo k prekročeniu vypínacieho momentu.

##### Postup:

- ručným kolesom prestavte ES do polohy "Z",
- uvoľníte kontramaticu dorazovej skrutky "Z",
- dorazovú skrutku otáčajte doprava, kým nepocítite zväčšený odpor pri narazení na doraz - zaistíte dorazovú skrutku kontramaticou,
- podobne nastavte dorazovú skrutku pre polohu "O",
- polohovo-signalizačnú jednotku zoradte tak, aby spínala pred zopnutím momentovej jednotky.



## 4.7 Zoradenie regulátora polohy (obr. 8)

Zabudovaný polohový regulátor novej generácie REGADA je voči užívateľovi veľmi príjemne tváriaci sa riadiaci systém pre ovládanie pohonov analógovým signálom. Tento regulátor využíva vysoký výkon RISC procesora MICROCHIP pre zaistenie všetkých funkcií. Zároveň umožňuje vykonávať nepretržitú autodiagnostiku systému, chybové hlásenie poruchových stavov ako aj počet reléových zopnutí a počet prevádzkových hodín regulátora. Privedením analógového signálu na vstupné svorky svorkovnice 86(GND, -) a 88(+), dochádza k prestavovaniu výstupu ES.

Požadované parametre a funkcie je možno programovať pomocou funkčných tlačidiel SW1-SW2 a LED diód D3-D4 priamo na regulátore podľa tabuľky č. 2.

### 4.7.1 Nastavovanie regulátora

Mikroprocesorová jednotka regulátora z výrobného závodu je naprogramovaná na parametre uvedené v **tabuľke č. 2** (poznámka 2).

Nastavenie regulátora sa vykonáva pomocou tlačidiel a LED diód.

Pred zoradením regulátora musia byť zoradené polohové a momentové spínače ako aj vysielateľ polohy a ES musí byť v medzipolohy (polohové a momentové spínače nie sú zopnuté).

Rozmiestnenie nastavovacích a signalizačných prvkov na doske regulátora REGADA je na obr.8:

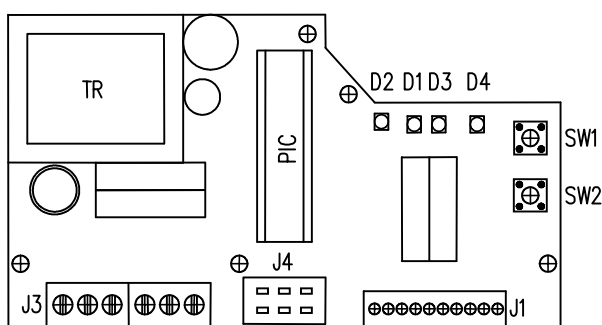

Obr. 8

<b>Tlačidlo SW1</b>	spúšťa inicializačnú rutinu a umožňuje listovanie v nastavovacích menu
<b>Tlačidlo SW2</b>	nastavovanie parametrov vo zvolenom menu
<b>Dióda D1</b>	signalizácia napájania regulátora
<b>Dióda D2</b>	signalizácia chodu ES do smeru "OTVÁRA" (zelená) – "ZATVÁRA" (červená)
<b>Dióda D3</b>	(žlté svetlo) počtom blikajúcich kódov signalizuje zvolené nastavovacie menu
<b>Dióda D4</b>	(červené svetlo) počtom blikajúcich kódov signalizuje nastavovaný, resp. nastavený parameter regulátora z vybraného menu

Tabuľka č. 2

Dióda D3 (žltá) - počet bliknutí	Nastavovacie menu	Dióda D4 (červená) - počet bliknutí	Nastavovaný parameter
1 bliknutie	riadiaci signál	1 bliknutie	0 - 20 mA
		2 bliknutia	<b>4 - 20 mA (*) (**)</b>
		3 bliknutia	0 - 10 V DC
2 bliknutia	odozva na signál SYS - TEST	1 bliknutie	ES na signál SYS otvorí
		2 bliknutia	ES na signál SYS zatvorí
		3 bliknutia	<b>ES na signál SYS zastaví (*)</b>
3 bliknutia	zrkadlenie (stúpajúca / klesajúca charakteristika)	1 bliknutie	ES ZATVÁRA pri zvyšovaní riadiaceho signálu
		2 bliknutia	<b>ES OTVÁRA pri zvyšovaní riadiaceho signálu (*)</b>
4 bliknutia	necitlivosť regulátora	1–10 bliknutí	1 - 10 % necitlivosť regulátora (nastavenie od výrobcu <b>3% (*)</b> )
5 bliknutí	spôsob regulácie	1 bliknutie	úzka na moment
		2 bliknutia	<b>úzka na polohu (*)</b>
		3 bliknutia	široká na moment
		4 bliknutia	široká na polohu

**Poznámky:** 1. regulátor pri autokalibrácii automaticky nastaví typ spätnej väzby – odporová/prúdová  
2. (\*) - nastavené parametre z výrobného závodu, pokiaľ zákazník neurčí ináč  
3. (\*\*) - vstupný signál 4 mA - poloha „zatvorené“  
20 mA - poloha „otvorené“

**Základné nastavenie regulátora (programový RESET regulátora)** – v prípade problémov s nastavením parametrov je možné súčasným stlačením **SW1** a **SW2** a potom zapnutím napájania vykonať základné nastavenie. Tlačidlá je nutné podržať zatlačené do doby, až sa rozblíkajú žltá LED dióda.

**Postup prestavenia regulátora:**

- ES prestavíme do medzipolohy.

**Inicializačná rutina** sa spúšťa pri zapnutom regulátore, nulovej regulačnej odchýlke a krátkom stlačení tlačidla **SW1** na dobu cca 2 sec (t.j. do doby až sa rozsvieti dióda **D3**). Po uvoľnení tlačidla nabehne niektoré z predvoleného menu (obvykle riadiaci signál), čo sa znázorní opakovaním 1 bliknutím na dióde **D3** a predvolený parameter (obvykle riadiaci signál 4 - 20 mA), čo sa znázorní opakovanými 2 bliknutiami na dióde **D4**. Po tomto je možno prestavovať požadované parametre regulátora podľa tabuľky č.2:

- krátkym stlačením tlačidla **SW1** listovať v menu zobrazované počtom bliknutí diódou **D3**
- krátkym stlačením tlačidla **SW2** nastavovať parametre zobrazované počtom bliknutí diódou **D4**

Po prestavení parametrov podľa požiadavky užívateľa prepnete pomocou tlačidla **SW1** stlačeného na cca 2 sec (t.j. do doby až sa rozsvieti dióda **D3**) regulátor do **autokalibrácie**, čo je signalizované blikaním žltej LED D3 6x. Počas tohto procesu regulátor vykoná kontrolu spätnoväzobného vysielča a zmysel otáčania, prestaví ES do polohy otvorenej a zatvorenej, vykoná meranie zotrvačných hmôt v smere „OTVÁRA“ a „ZATVÁRA“ a uloží nastavené parametre do EEPROM pamäte. V prípade, že v priebehu inicializácie sa vyskytne chyba (napr. v zapojení resp. nastavení) bude inicializačný proces prerušený a regulátor prostredníctvom diódy **D4** podá hlásenie o druhu závady. V opačnom prípade po dokončení inicializačného procesu regulátor prejde do **regulačného režimu**.

**Chybové hlásenie regulátora pomocou diódy D4 pri inicializácii:**

4 bliknutia - chybné zapojené momentové spínače

5 bliknutí - chybné zapojený spätnoväzobný vysielčač

8 bliknutí - zlý smer otáčania pohonu alebo opačne zapojený spätnoväzobný vysielčač

**4.7.2 Sledovanie prevádzkových a poruchových stavov**

Sledovanie prevádzkových a poruchových stavov je možné pri odkrytovanom ES.

**a.) Prevádzkový stav pomocou signalizácie LED diódy D3:**

- trvalo svieti – regulátor reguluje
- trvalo zhasnuté – regulačná odchýlka v rozsahu pásma necitlivosti – ES stojí

**b.) Poruchový stav pomocou signalizácie LED diód D4 – trvalo svieti, D3 blikaním indikuje poruchový stav**

1 bliknutie (opakované):	signalizácia režimu "TEST" - ES sa prestaví do polohy podľa nastavenia signálu v menu "TEST" (pri spojení sv. 66 a 86)
2 bliknutia (opakujú sa po krátkej prestávke)	chýba riadiaci signál - ES sa prestaví do polohy podľa nastavenia signálu v menu "TEST"
4 bliknutia (opakujú sa po krátkej prestávke)	signalizácia činnosti momentových spínačov (ES vypnutý momentovými spínačmi v medzipolohy)
5 bliknutí (opakujú sa po krátkej prestávke):	porucha spätnoväzobného vysielčača - ES sa prestaví do polohy podľa nastavenia signálu v menu "TEST"
7 bliknutí (opakujú sa po krátkej prestávke):	riadiaci signál (prúd) pri rozsahu 4 - 20 menší ako 4 mA (3,5 mA)

## 5. Obsluha, údržba, poruchy a ich odstránenie

### 5.1 Obsluha



1. Vo všeobecnosti predpokladáme, že obsluhu ES bude vykonávať kvalifikovaný pracovník v zmysle požiadaviek kap. 1!
2. Po uvedení ES do prevádzky je potrebné overiť, či pri manipulácii nedošlo k poškodeniam povrchových úprav - tieto je potrebné odstrániť v záujme zabránenia poškodeniu koróziou!

- ES SP-Ex vyžaduje len nepatrnú obsluhu. Predpokladom pre spoľahlivú prevádzku je správne uvedenie do prevádzky.
- Obsluha týchto ES vyplýva z podmienok prevádzky a spravidla spočíva v spracovávaní informácií pre následne zabezpečenie požadovanej funkcie. ES je možné ovládať diaľkovo elektricky i ručne z miesta ich inštalácie. Ručné ovládanie je pomocou ručného kolesa.
- Obsluha musí dbať na vykonanie predpísanej údržby a aby ES bol počas prevádzky chránený pred škodlivými účinkami okolia a poveternostnými vplyvmi, ktoré presahujú rámec prípustných vplyvov, uvedených v časti „Pracovné podmienky“.
- Je nevyhnutné dbať na to, aby nedochádzalo ku nadmernému otepleniu povrchu pevného záveru ES, ku prekročeniu štítkových hodnôt a nadmernému chveniu ES.

#### Ručné ovládanie:

V prípade potreby (zoraďovanie, kontrola funkcie, výpadok ap.) obsluha môže vykonať prestavenie ovládaného orgánu prostredníctvom ručného kolesa. Pri otáčaní ručného kolesa v smere pohybu hodinových ručičiek sa výstupný člen pohybuje v smere "ZATVÁRA".

### 5.2 Údržba – rozsah a pravidelnosť

Pri prehliadkach a údržbe je potrebné dotiahnuť všetky skrutky a matice, ktoré majú vplyv na tesnosť a krytie. Rovnako raz za rok je potrebné prekontrolovať a v prípade potreby utiahnuť upevňovacie skrutky vodičov svoriek a zaistenie násuvných spojov s vodičmi.

Intervaly medzi dvomi preventívnymi prehliadkami sú štyri roky.

Výmenu tesnení krytov je potrebné vykonať v prípade poškodenia, alebo po uplynutí doby 6. rokov doby používania.

Plastické mazivo v dodávaných servopohobnoch je určené pre celú dobu životnosti výrobku. Počas doby prevádzky ES nie je potrebné mazivo meniť.

#### Mazanie

**Mazacie prostriedky** - prevody - vo vyhotovení pre prostredie s teplotami -25°C až +55°C mazací tuk GLEIT -  
μ - HF 401/0, resp. GLEITMO 585 K

- vo vyhotovení pre prostredia s teplotami -50°C až +40°C mazací tuk

ISO FLEX® TOPAS AK 50



**Mazanie vretena armatúry sa vykonáva nezávisle na údržbe ES!**

Po každom prípadnom zaplavení výrobku skontrolujte, či do výrobku nevnikla voda. Po prípadnom vniknutí vody do výrobku výrobok pred opätovným spustením do prevádzky osušte a poškodené tesnenia resp. ostatné časti ES je potrebné vymeniť. Rovnako skontrolujte aj tesnosť kábelových vývodiek a v prípade ich poškodenia je potrebné ich vymeniť.

- Každých 6 mesiacov doporučujeme vykonať kontrolný chod v rámci nastaveného pracovného zdvihu na overenie spoľahlivej funkcie, so spätným nastavením pôvodnej polohy.
- Pokiaľ nie je v revízných predpisoch stanovené inak, vykonajte prehliadku ES raz za 4 roky, pričom skontrolujte utiahnutie všetkých pripojovacích a zemniacich skrutiek, pre zamedzenie nahrievania.
- Po 6 mesiacoch a potom raz ročne doporučujeme preveriť pevnosť utiahnutia upevňovacích skrutiek medzi ES a armatúrou (skrutky doťahovať krížovým spôsobom)..



- Pri elektrickom pripájaní resp. odpájaní ES prekontrolujte tesnosť kábelových vývodiek – vývodky s poškodenými tesneniami nahraďte vývodkami schváleného typu!
- Udržujte ES v čistote a dbajte na odstránenie nečistôt a prachu. Čistenie vykonávajte pravidelne, podľa prevádzkových možností a požiadaviek.

### 5.3 Údržba pre zaručenie nevybušnosti



- Pol hodiny pred odkrytovaním ES vypnite prívod elektrického prúdu! Stanovenou dobou zaručíte ochladenie výhrevného rezistoru a elektromotora pod dovolenú teplotu teplotnej triedy T5 (100°C).
- Pri opätovnej montáži zaistíte, aby upevňovacie skrutky vrchného krytu boli použité v plnom počte, t.j. 8 kusov, s pružnými podložkami a riadne utiahnuté!
- ES s poškodenými záverovými plochami (napr. ryhy, trhliny ap.), musia byť okamžite vyradené z prevádzky!
- Pri elektrickom pripájaní a odpájaní ES prekontrolujte tesniace krúžky káblových vývodiek – poškodené a zostarnuté tesnenia nahraďte originálnymi krúžkami!
- Udržujte ES v čistote a dbajte na odstránenie nečistôt a prachu. Čistenie vykonávajte pravidelne, podľa prevádzkových možností a požiadaviek.
- Opravu ES (hlavné časti tvoriacich pevný záver, ktoré majú podstatný vplyv na jeho bezpečnosť) môže vykonať len výrobca, ktorý podľa schválenej dokumentácie a vykonaním predpísaných skúšok ( vrátane statickej tlakovej skúšky častí tvoriacich pevný záver) zaručí dodržanie požiadaviek príslušných noriem a predpisov pre tieto výrobky.

#### Záverové plochy sú:

- Styková plocha vrchného a spodného krytu (1),
- Valcová časť príruby ručného ovládania a hriadeľa ručného ovládania (2),
- Valcová časť spodného krytu a valcová časť príruby ručného ovládania (3),
- Valcová časť spodného krytu a valcová časť korunového kolesa (4).

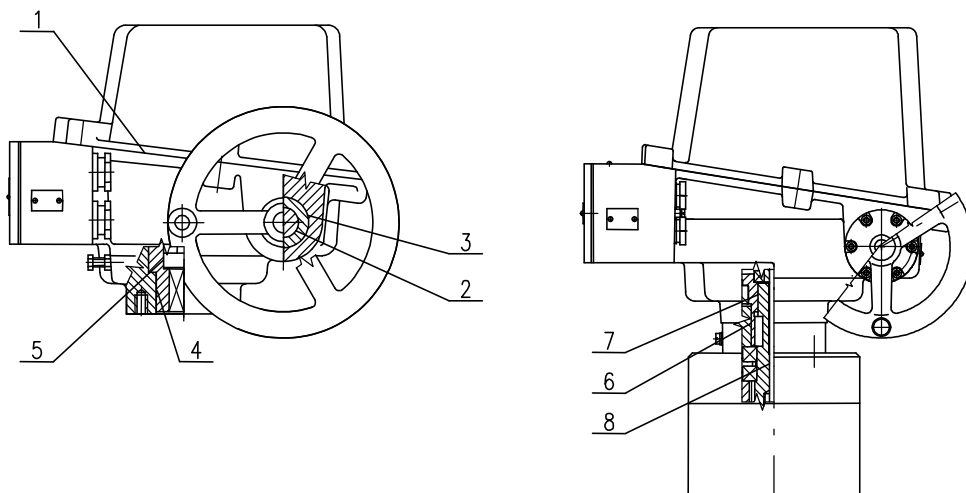

Obr. 9

- Valcová časť korunového kolesa a hriadeľa signalizácie (5).
- Valcová časť spodného krytu a valcová časť korunového kolesa (6) pre ES SP 2.3-Ex, SP 2.4-Ex.
- Valcová časť korunového kolesa a pastorka (7) pre ES SP 2.3-Ex, SP 2.4-Ex
- Valcová časť pastorka a hriadeľa signalizácie (8) pre ES SP 2.3-Ex, SP 2.4-Ex.

Záverové plochy sú konštruované podľa požiadaviek tab. č. 2 a 3, ČSN/STN EN 60079-1.

Pre utesnenie v oblasti štrbín proti vniknutiu kvapalín a prachov, sú použité tesnenia – O-krúžky, umiestnené z vonkajšej strany mimo štrbiny pevného uzáveru.



#### Upozornenie:

Po demontáži a opätovnej montáži vrchného a spodného krytu (viď záverová plocha 1 v kap. 5.3) musí byť tesniaci O-krúžok nahradený podľa nasledujúcej tabuľky:

O-krúžok	PNm	Materiál	Výrobca
Vrchný a spodný kryt	62 732 XXX	NBR	TRELLEBORG SEALING SOLUTIONS resp. MEGAbelt SK, s.r.o.

## 5.4 Poruchy a ich odstránenie

Pri výpadku, resp. prerušení napájacieho napätia zostane ES stáť v pozícii, v ktorej sa nachádzal pred výpadkom napájania. V prípade potreby je možné ES prestavovať len ručným ovládaním (ručným kolesom). Po obnovení prívodu napájacieho napätia je ES pripravený pre prevádzku.

V prípade poruchy niektorého prvku ES je možné tento vymeniť za nový. Výmenu môže vykonať len servisné stredisko výrobcu.

V prípade poruchy ES, postupujte podľa pokynov pre záručný a pozáručný servis.

Pre opravu regulátora použite poistku subminiaturnu do DPS, F1,6 A, resp. F2A, 250 V, napr. typ Siba 164 050.1,6 resp. MSF 250 a pre opravu zdroja DB...., M160 mA, 250V, napr. Siba, resp. MSF 250.

Poznámka: Ak je potrebné ES demontovať, postupujte podľa kapitoly "Demontáž".



*Rozoberať ES na účely opravy je možné len u výrobcu!*

## 6. Príslušenstvo

Ako príslušenstvo je dodávané pribalené **ručné koleso**.

## 7. Přílohy

### 7.1 Schémy zapojení

#### Schémy zapojení ES SP-Ex

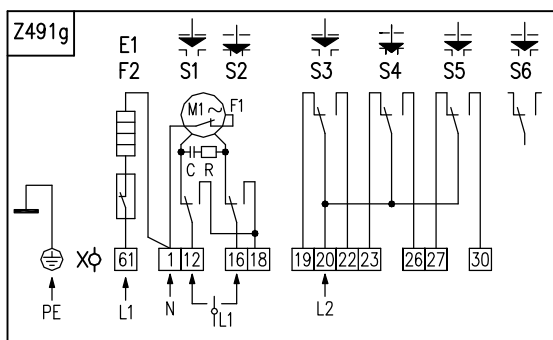
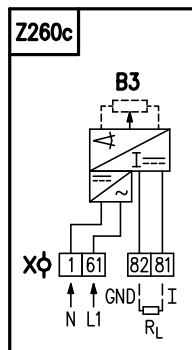
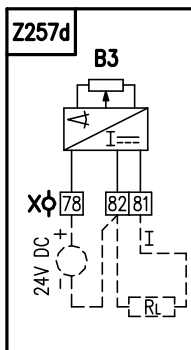
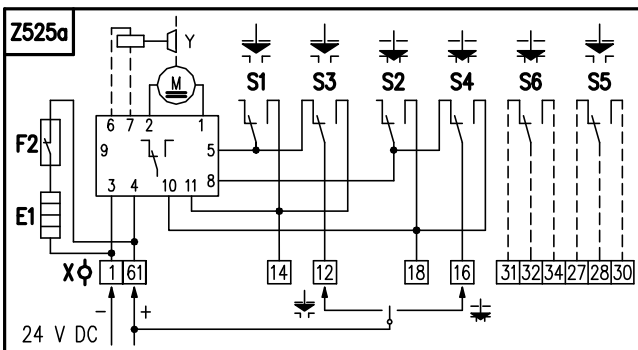
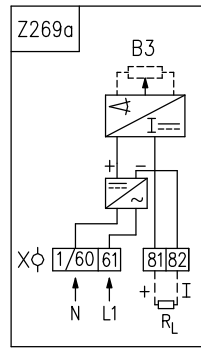
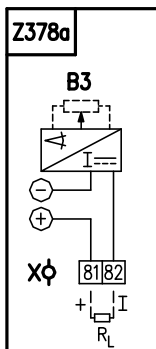
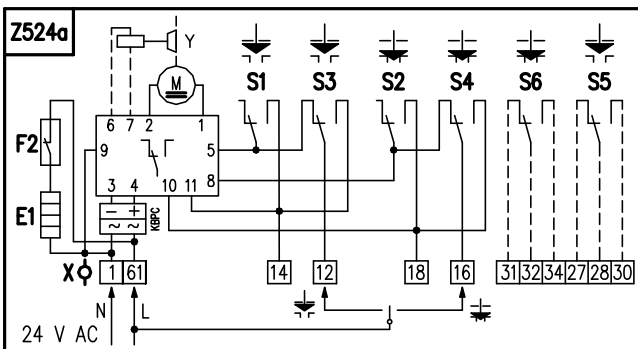
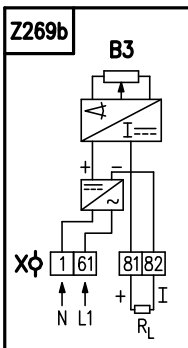
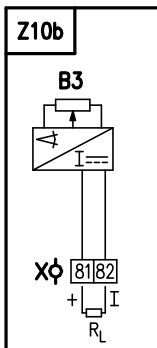
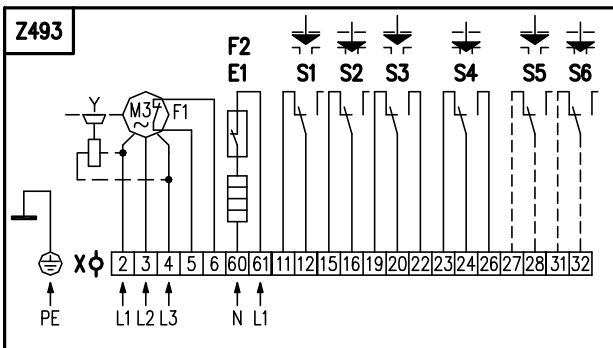
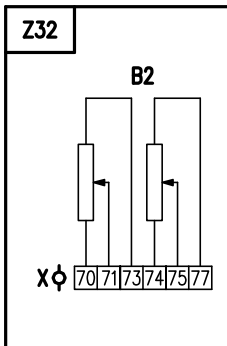
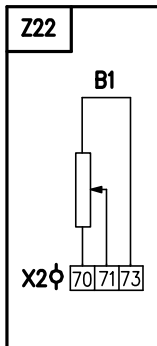
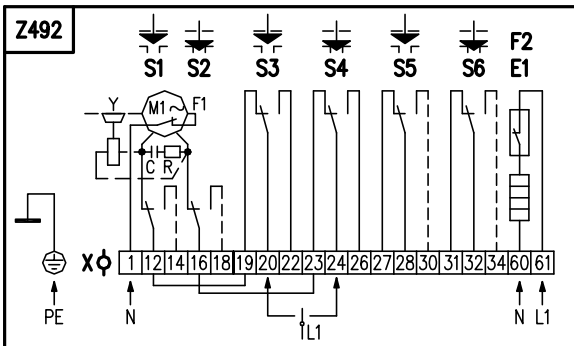

Schémy zapojení ES SP-Ex s regulátorem

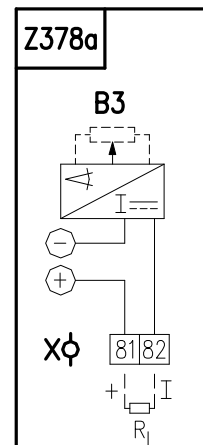
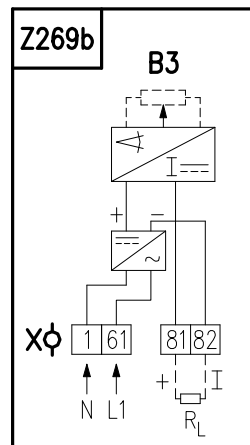
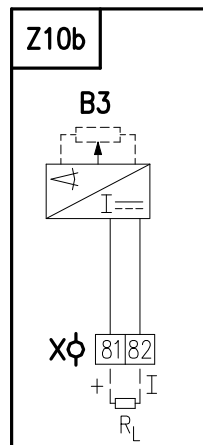
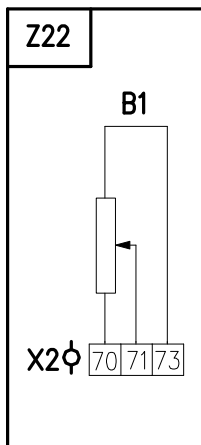
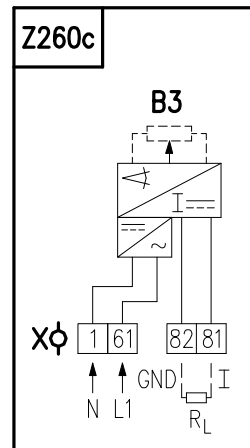
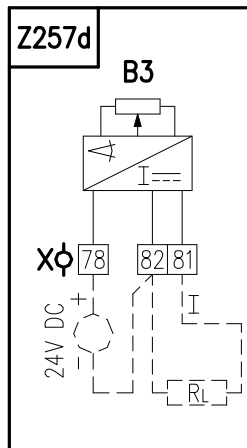
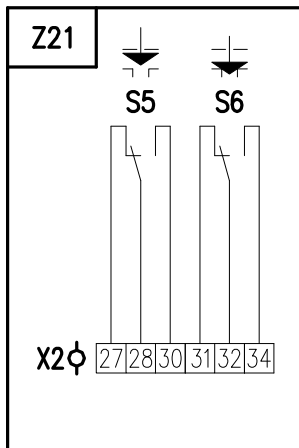
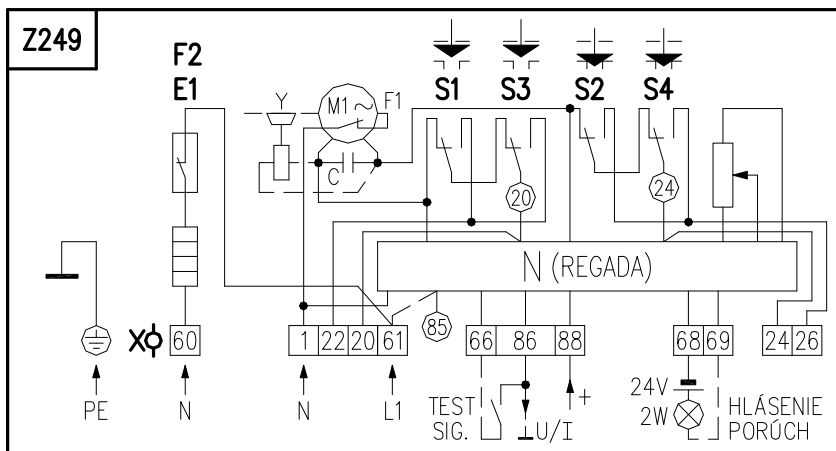
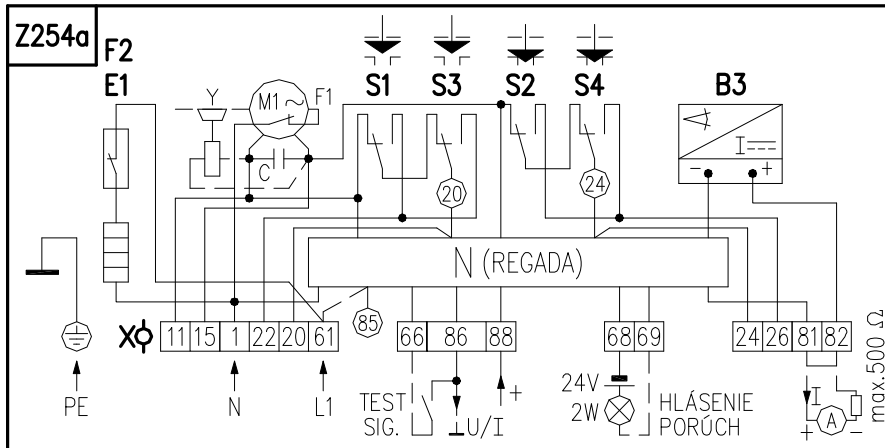

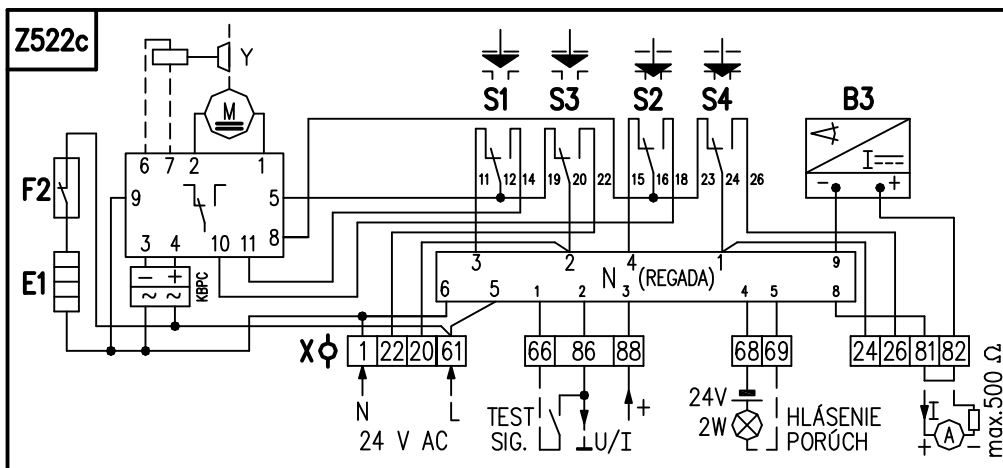
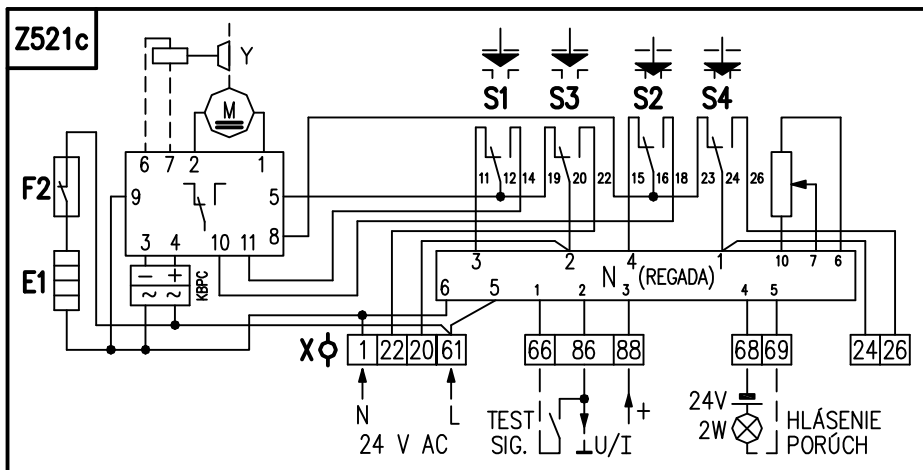
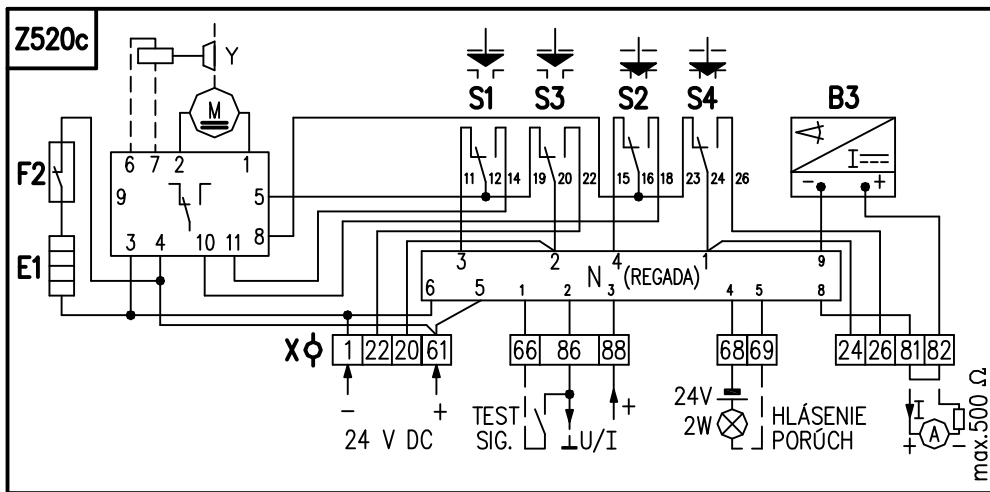
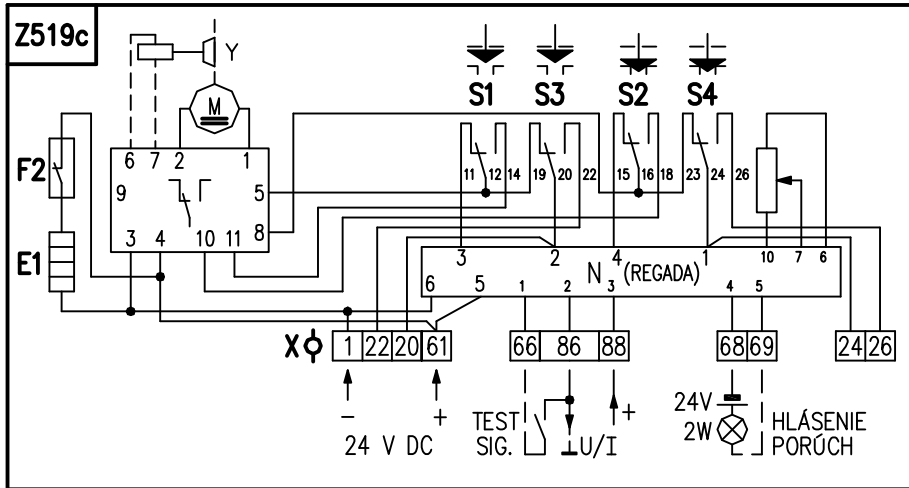



**Legenda:**

Z10b.....	zapojenie el. polohového vysielča prúdového, resp. kapacitného vysielča - 2-vodič bez zdroja
Z21.....	zapojenie prídavných polohových spínačov pre vyhotovenie s regulátorom
Z22.....	zapojenie jednoduchého odporového vysielča
Z32.....	zapojenie dvojitého odporového vysielča
Z254a.....	zapojenie ES SP-Ex s regulátorom, s prúdovou spätnou väzbou pre napájacie napätie 230 V AC
Z249.....	zapojenie ES SP-Ex s regulátorom, s odporovou spätnou väzbou pre napájacie napätie 230 V AC
Z257d.....	zapojenie elektronického vysielča polohy – 3-vodičové vyhotovenie bez zdroja
Z260c.....	zapojenie elektronického vysielča polohy – 3-vodičové vyhotovenie so zabudovaným zdrojom
Z269a,Z269b	...zapojenie elektronického vysielča polohy, resp. kapacitného vysielča – 2-vodičové vyhotovenie so zabudovaným zdrojom
Z525a.....	zapojenie ES SP-Ex pre napájacie napätie 24 V DC
Z524a.....	zapojenie ES SP-Ex pre napájacie napätie 24 V AC
Z521c.....	zapojenie ES SP-Ex s regulátorom s odporovou spätnou väzbou pre napájacie napätie 24 V AC
Z522c.....	zapojenie ES SP-Ex s regulátorom s prúdovou spätnou väzbou pre napájacie napätie 24 V AC
Z519c.....	zapojenie ES SP-Ex s regulátorom s odporovou spätnou väzbou pre napájacie napätie 24 V DC
Z520c.....	zapojenie ES SP-Ex s regulátorom s prúdovou spätnou väzbou pre napájacie napätie 24 V DC
Z378a.....	zapojenie elektronického vysielča polohy, resp. kapacitného vysielča – 2-vodičové vyhotovenie so zabudovaným zdrojom pre napájacie napätie 24 V DC
Z492, Z491g	...zapojenie ES SP-Ex pre napájacie napätie 230 V AC
Z493.....	zapojenie ES SP-Ex pre napájacie napätie 3x400/3x500 V AC
B1 .....	odporový vysielč jednoduchý
B2.....	odporový vysielč dvojitý
B3 .....	kapacitný vysielč, resp. elektronický polohový vysielč (EPV)
E1.....	vyhrievací odpor
F1.....	tepelná ochrana elektromotora
F2.....	tepelný spínač vyhrievacieho odporu
U/I .....	vstupné (výstupné) napätové (prúdové) signály
M.....	elektromotor
C .....	kondenzátor
N .....	regulátor polohy
R .....	zrážací odpor
RL .....	zaťažovací odpor
S1 .....	momentový spínač "otvorené"
S2 .....	momentový spínač "zatvorené"
S3 .....	polohový spínač "otvorené"
S4 .....	polohový spínač "zatvorené"
S5 .....	prídavný polohový spínač "otvorené"
S6 .....	prídavný polohový spínač "zatvorené"
X .....	svorkovnica
Y.....	brzda elektromotora

**Poznámka 1** : V prípade, že výstupný signál z kapacitného vysielča (schéma zapojenia Z254a, Z520c, Z522c) sa nevyužíva (neuzavretý obvod medzi svorkami 81 a 82), je nutné svorky 81 a 82 prepojiť prepajkou (prepajka je zapojená vo výrobnom závode). Pri využívaní výstupného prúdového signálu z kapacitného vysielča je potrebné prepajku odstrániť.

**Poznámka 2** : Vo vyhotovení s regulátorom keď je využívaná spätná väzba z CPT vysielčom; pri používaní výstupného signálu, nie je tento signál galvanicky oddelený od vstupného signálu!

**Poznámka 3** : V prípade potreby galvanicky oddeleného výstupného signálu je potrebné použiť galvanicky oddeľovací člen (nie je súčasťou dodávky), napríklad NMLSG.U07/B (výrobca SAMO Automation s.r.o.). Po konzultácii môže dodať tento modul výrobca ES.

**Poznámka 4** : V schéme zapojenia Z492 v kombinácii s dvojitým odporovým vysielčom nie sú vyvedené svorky č. 14,18 30 a 34. Vo vyhotovení v kombinácii s jednoduchým odporovým vysielčom, alebo s elektronickým vysielčom polohy 3-vodičovým bez zdroja nie sú vyvedené svorky č. 14 a 18.

**Poznámka 5** : So schémou zapojenia Z493 nie je možné špecifikovať dvojitý odporový vysielč. Vo vyhotovení v kombinácii s ostatnými vysielčmi polohy nie sú v schéme zapojenia Z493 vyvedené svorky č.27,28,31 a 32.

## 7.2 Rozmerové náčrtky

Rozmerové náčrtky – prírubové vyhotovenia

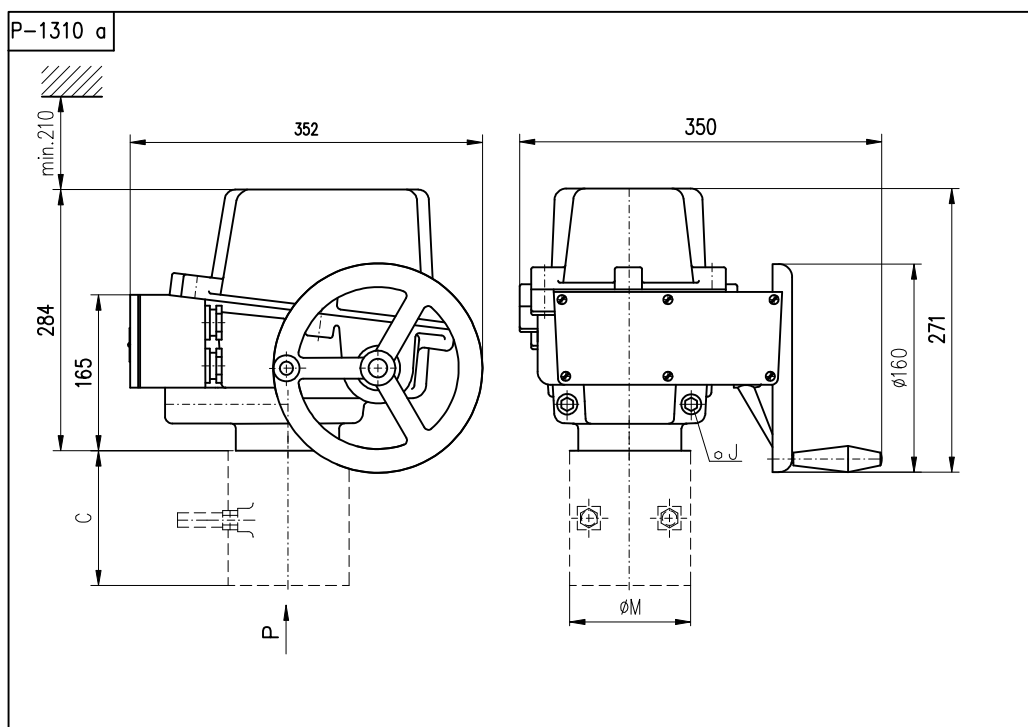

TYP	C	J	M	PRÍRUBA ISO 5211
SP 2-Ex	-	8	90	F05/F07 F07
SP 2.3-Ex	112	19	125	F07/F10 F10
SP 2.4-Ex	127	22	150	F10/F12

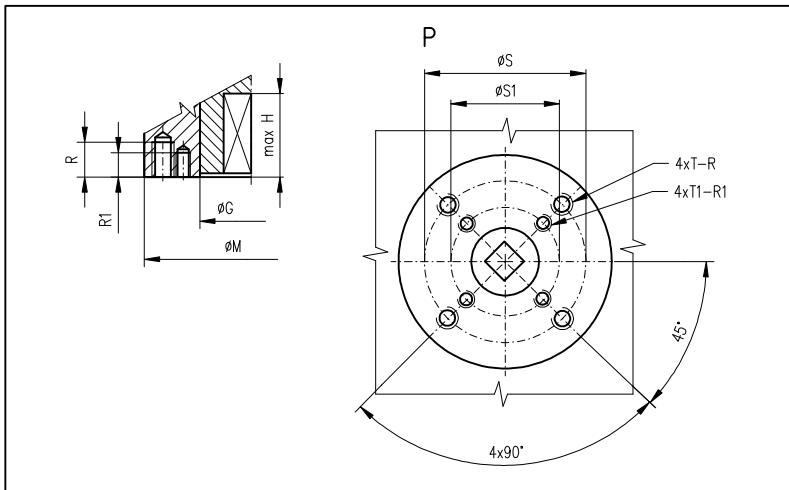

**Rozmery prírub (ISO 5211):**

TYP	G	H	M	R	R1	S	S1	T	T1	PRÍRUBA ISO 5211
SP 2-Ex	40	37	90	18	14	70	50	M8	M6	F05/F07
	45				-		-		-	F07
SP 2.3-Ex	45	56	125	20	20	102	70	M10	M8	F07/F10
	55				-		-		-	F10
SP 2.4-Ex	65	71	150	25	25	125	102	M12	M10	F10/F12



*Rozmerové náčrtky – pákové vyhotovenia*

**Rozmerový náčrtok – pákové vyhotovenie pre ES SP 2-Ex**  
 P-1311 Stojan + páka

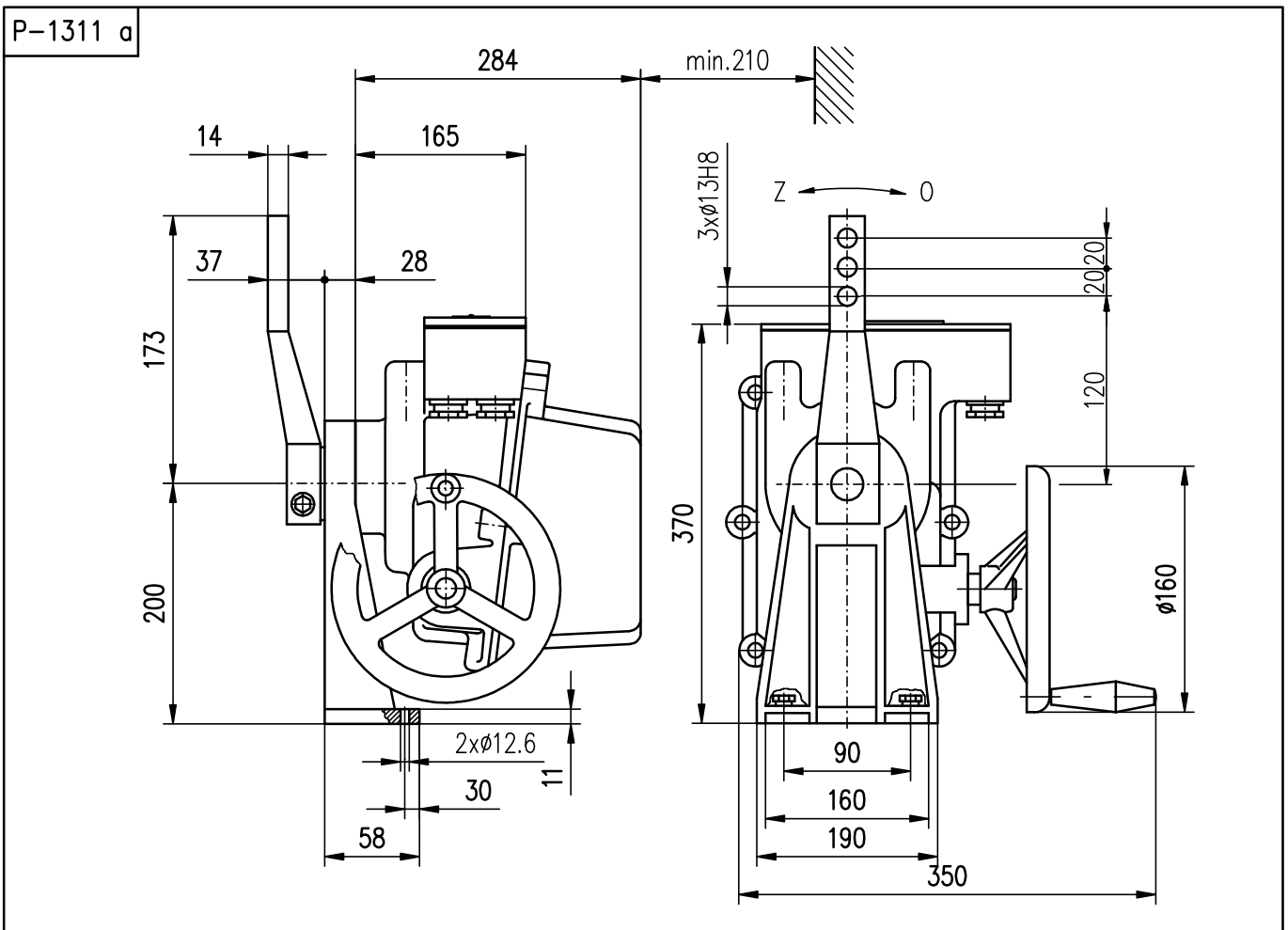

## Rozmerový náčrtok – pákové vyhotovenie pre ES SP 2.3-Ex, SP 2.4-Ex

P-1415 Stožan + páka

P-1415 a

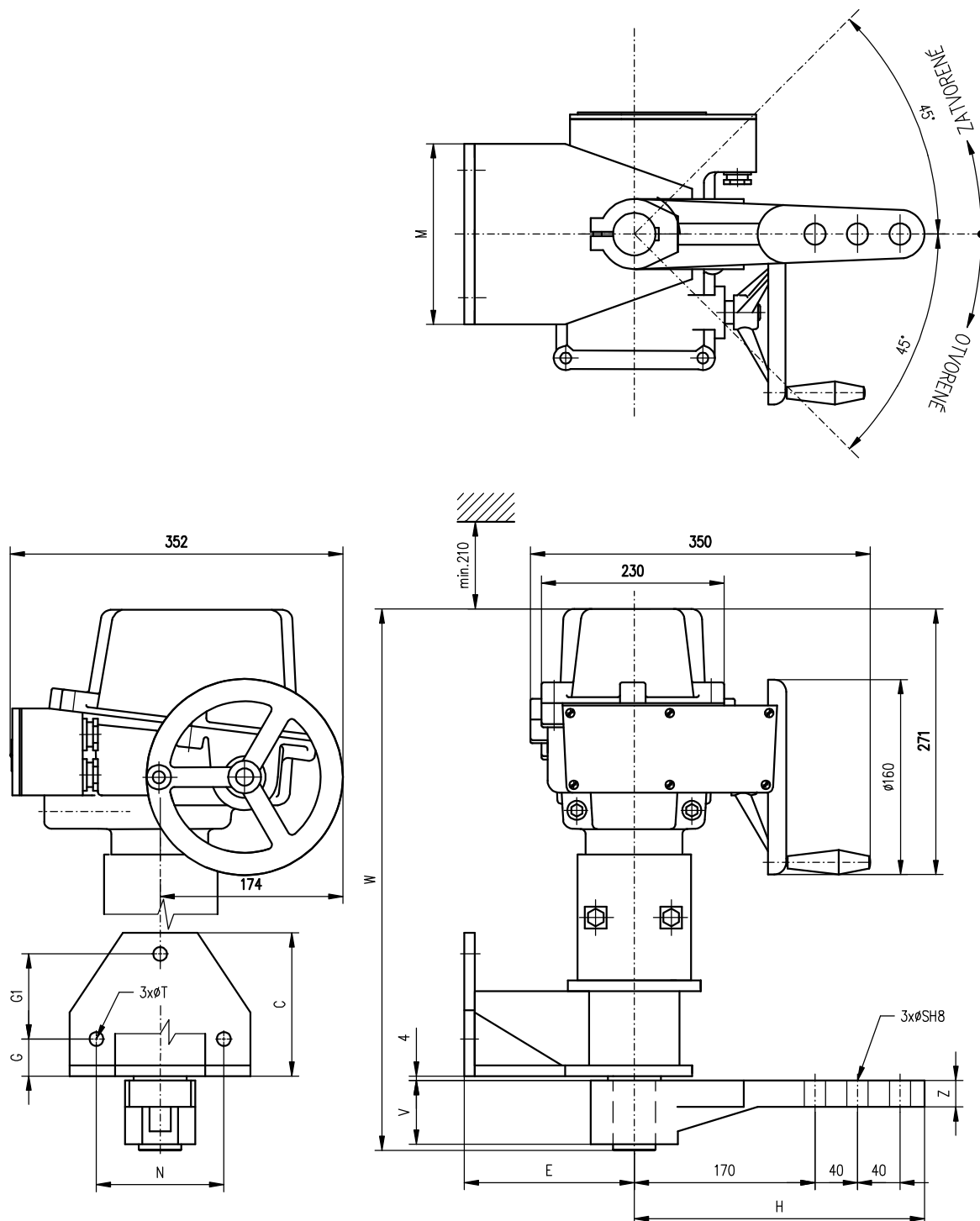

**HLAVNÉ ROZMERY SP 2.3-EX, SP 2.4-EX - PÁKOVÉ VYHOTOVENIE:**

Typ	Náčrtok	C	E	G	G1	H	W	M	N	S	T	V	Z
SP 2.3-EX	P-1415	135	160	35	80	273	556	170	120	20	13	60	25
SP 2.4-EX		200	220	60	120	278	617	228	170	25	17	80	30

**TVAR PRIPOJOVACIEHO DIELCA:**

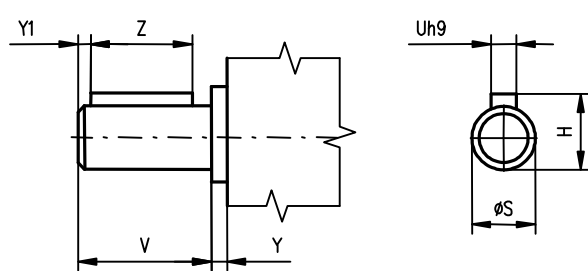
<p>Tvar Exx</p> 	Typ	H	S	U	V	Z	Y	Y1	Tvar pripojovacieho dielca
	SP 2-Ex	27,9	25	8	35	28	2	2	E02
	SP 2.3-Ex	43,1	40	12	66	56	4	7	E03
	SP 2.4-Ex	53,8	50	16	82	70	4	7	E04

## Rozmerové náčrty - ťahadlá

Ťahadlo P-0210

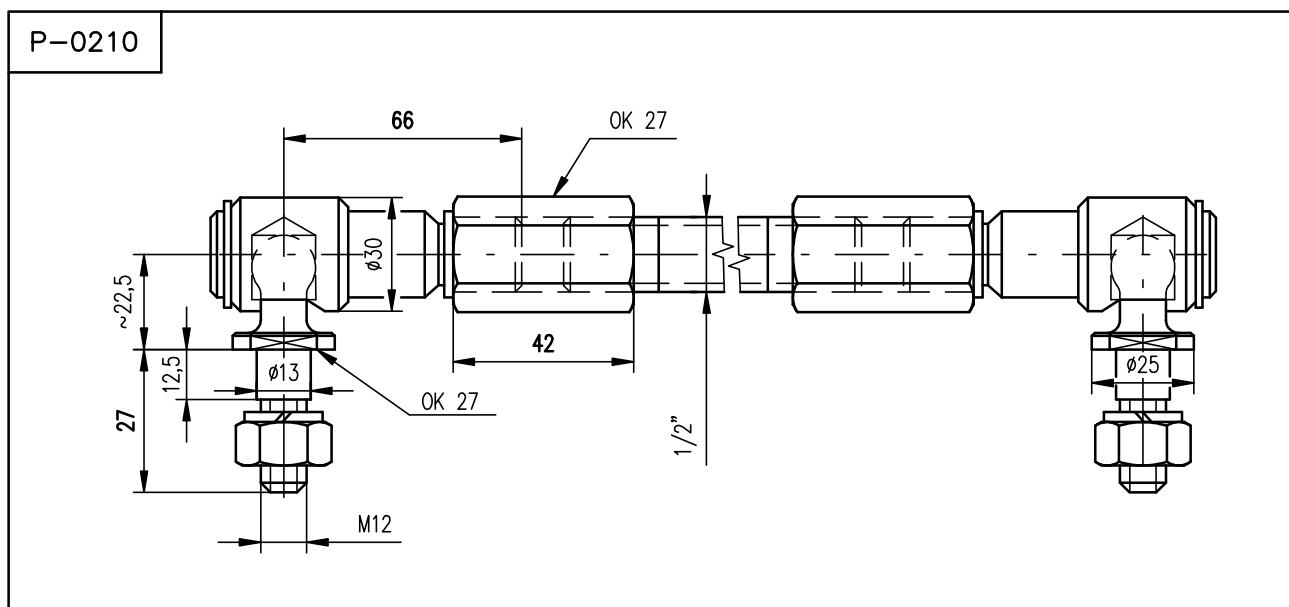

Ťahadlo P-1413

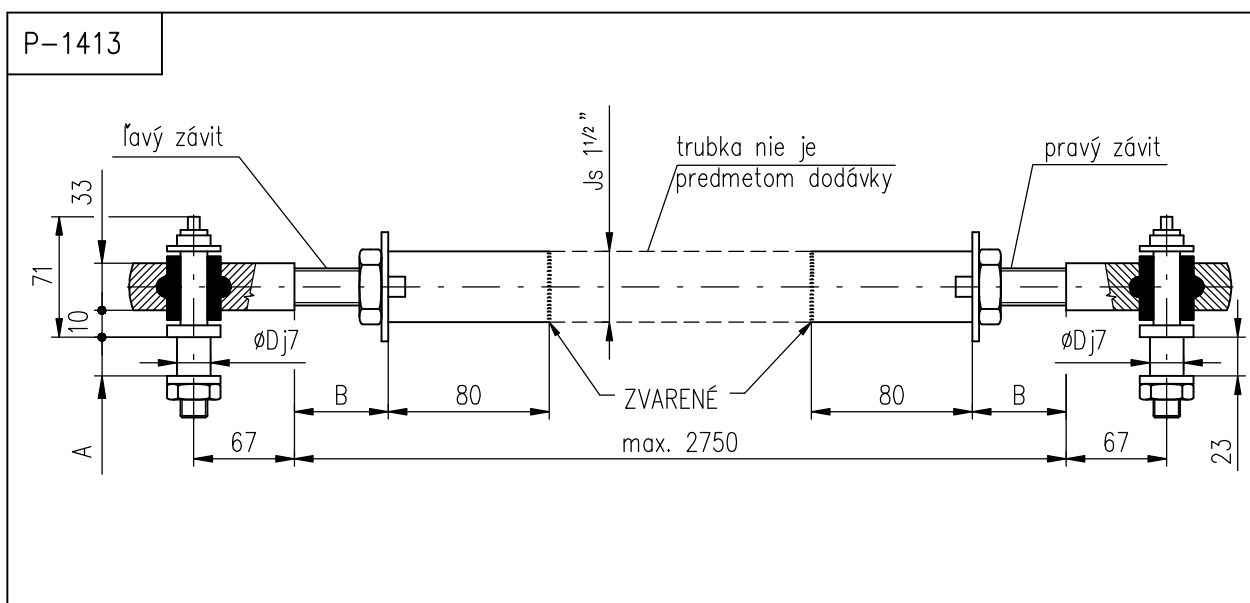

Rozmery ťahadla TV 40-1/20 a TV 50-1/25

P-1413/B	TV 50-1/25	28	min.30 max.50	25
P-1413/A	TV 40-1/20	23		20
VYHOTOVENIE	TYP ŤAHADLA	A	B	D



**7.3 Záznam o záručnom servisnom zásahu**

<b>Service stredisko:</b>	
<b>Dátum opravy:</b>	<b>Záručná oprava č.:</b>
<b>Užívateľ servopohonu:</b>	<b>Reklamáciu uplatnil:</b>
<b>Typové číslo servopohonu:</b>	<b>Výrobné číslo servopohonu:</b>
<b>Reklamovaná chyba na výrobku:</b>	<b>Zistená chyba na výrobku:</b>
<b>Použité náhradné diely:</b>	
<b>Poznámky:</b>	
<b>Vystavil dňa:</b>	<b>Podpis:</b>

**7.4 Záznam o pozáručnom servisnom zásahu**

<b>Service center:</b>	
<b>Date of repair:</b>	
<b>User of the servomotor:</b>	<b>Location of servomotor installation:</b>
<b>Typical number of servomotor:</b>	<b>Manufacture number of servomotor:</b>
<b>Identified error in production:</b>	
<b>Used spare parts:</b>	
<b>Notes:</b>	
<b>Issued on:</b>	<b>Signature:</b>

## **7.5 Obchodné zastúpenie a zmluvné servisné strediská**

### **Slovenská republika:**

**Regada, s.r.o.,**  
Strojnícka 7  
080 01 Prešov  
Tel.: +421 (0)51 7480 460  
Fax: +421 (0)51 7732 096  
E-mail: [regada@regada.sk](mailto:regada@regada.sk)

### **Česká Republika:**

Výhradné zastúpenie Regada, s.r.o. pre predaj elektrických servopohonov

**Regada Česká, s.r.o.**  
Kopaninská 109  
252 25 Ořech  
PRAHA – západ  
Tel.: +420 257 961 302  
Fax: +420 257 961 301